

Bruksanvisning

Vibratorplatta

DPU

**4045, 4545, 5545,
6555**



Typ

DPU

Dokument

5100009744

Utgåva

08.2019

Version:

10

Språk

sv

Copyright © 2019 Wacker Neuson Produktion GmbH & Co. KG

Printed in Germany

Alla rättigheter förbehålls, särskilt rätten till världsvid gällande upphovsrätt, till mångfaldigande och rätt till distribution.

Mottagaren får endast använda denna katalog för det avsedda syftet. Information får inte helt eller delvist kopieras eller översättas utan föregående skriftligt godkännande.

Eftertryck eller översättning, också i utdrag, endast med skriftligt godkännande av Wacker Neuson Produktion GmbH & Co. KG.

Varje överträdelse av lagliga bestämmelser främst den till skydd av upphovsrätt kommer att förföljas civil- och brotträttsligt.

Wacker Neuson Produktion GmbH & Co. KG arbetar ständigt på förbättring av sina produkter i samband med teknisk vidareutveckling. Därför måste vi förbehålla ändringar gentemot bilder och beskrivningar i denna dokumentation, utan att det uppstår krav på ändringar av redan levererade maskiner.

Misstag förbehålls.

Maskinen på titelbilden kan vara med specialutrustning (alternativ).



Tillverkare

Wacker Neuson Produktion GmbH & Co. KG

Wackerstraße 6

D-85084 Reichertshofen

www.wackerneuson.com

Tel.: +4984533403200

E-Mail: service-LE@wackerneuson.com

Originalversionen av bruksanvisningen

1	Förord	5
2	Inledning	6
	2.1 Användning av instruktionerna	6
	2.2 Lagring av instruktionerna	6
	2.3 Olycksförebyggande föreskrifterna	6
	2.4 Övriga upplysningar	6
	2.5 Målgrupp	6
	2.6 Förklaring av symboler	6
	2.7 Wacker Neuson Kontaktperson	7
	2.8 Garantibegränsningar	7
	2.9 Märkning av maskinen	7
3	Säkerhet	8
	3.1 Grundsats	8
	3.2 Brukarens ansvar	8
	3.3 Brukarens skyldigheter	9
	3.4 Personalkvalifikationer	9
	3.5 Kvarvarande faror	9
	3.6 Allmänna säkerhetsanvisningar	9
	3.7 Särskilda säkerhetsföreskrifter - vibratorplattor	10
	3.8 Allmänna säkerhetsföreskrifter - förbränningsmotorer	12
	3.9 Allmänna säkerhetsanvisningar - processmedel	12
	3.10 Allmänna säkerhetsföreskrifter - startbatterier	12
	3.11 Underhåll	13
	3.12 Personlig skyddsutrustning	13
	3.13 Säkerhetsanordningar	14
	3.14 Hantering i farliga situationer	14
4	Säkerhets- och anvisningsdekaler	15
5	Design och funktion	17
	5.1 Leveransomfattning	17
	5.2 Användningsområde	17
	5.3 Kortbeskrivning	17
	5.4 Varianter	18
6	Komponenter och manöverreglage	19
	6.1 Komponenter	19
	6.2 Manöverreglage	20
7	Transport	21
	7.1 Lasta och transportera	21
8	Användning och drift	23
	8.1 Innan driftsättning	23
	8.2 Hänvisningar till driften	23
	8.3 Driftsättning	24
	8.4 Drift	28
	8.5 Urdrifttagning	29
9	Underhåll	31
	9.1 Underhållsschema	32
	9.2 Underhållsarbeten	33
10	Felavhjälpning	38
	10.1 Störningstabell	38
	10.2 Utför extern start med givarbatteriet	38

11	Avfallshantering	40
	11.1 Avfallshantering av batterier	40
12	Tillbehör	41
13	Tekniska data	42
	13.1 DPU4045	42
	13.2 Förbränningsmotor	42
14	Tekniska data	44
	14.1 DPU4545	44
	14.2 Förbränningsmotor	46
15	Tekniska data	47
	15.1 DPU5545	47
	15.2 Förbränningsmotor	50
16	Tekniska data	51
	16.1 DPU6555	51
	16.2 Förbränningsmotor	55
	EG-försäkran om överensstämmelse	56

1 Förord

Denna bruksanvisning innehåller viktig information och procedurer för säker, korrekt och ekonomisk drift av denna Wacker Neuson maskin. Noggrann läsning, förståelse och dess beaktande hjälper att undvika risker, minska reparationskostnader och avbrottstider och därmed öka maskinens tillgänglighet och förlänga dess livslängd.

Denna bruksanvisning är inte en instruktionsbok för omfattande underhålls- eller reparationsarbeten. Sådant arbete måste utföras av servicepersonal Wacker Neuson eller auktoriserade specialister. Wacker Neuson Maskinen skall manövreras och underhållas enligt uppgifterna i denna bruksanvisning. En felaktig användning eller felaktigt underhåll kan innebära fara. Därför måste bruksanvisningen alltid finnas på maskinens användningsplats.

Defekta maskindelar måste genast bytas ut!

Vid frågor till drift eller underhåll står Wacker Neuson kontaktpersoner dig alltid till förfogande.

2 Inledning

2.1 Användning av instruktionerna

Den här guiden ska betrakta som en del av maskinen och ska förvaras säkert under hela livslängden. Denna handbok bör ges till en eventuell ny ägare eller användare av denna maskin.

2.2 Lagring av instruktionerna

Dessa instruktioner är en del av maskinen och måste bevaras i omedelbar närhet av maskinen och måste alltid vara tillgänglig för personalen.

I händelse av förlust eller om du behöver ytterligare en kopia av dessa instruktioner, finns det två alternativ att välja mellan:

- Ladda ned från internet - www.wackerneuson.com
- Wacker Neuson Kontakta kontaktpersonen.

2.3 Olycksförebyggande föreskrifterna

Förutom de anvisningar och säkerhetsföreskrifter i denna manual gäller lokala olycksförebyggande föreskrifter och nationella hälso- och säkerhetsföreskrifter.

2.4 Övriga upplysningar

Dessa instruktioner gäller för olika maskintyper från en produktserie. Av detta skäl kan vissa bilder skilja sig från utseendet av den förvärvade maskinen. Dessutom kan varianter av komponenter beskrivas som inte ingår i leveransen.

Informationen i denna handbok baseras på maskiner som gjorts fram till tidpunkten för tryckning. Wacker Neuson förbehåller sig rätten för oanmäld ändring av denna information.

Det måste säkerställas att eventuella ändringar eller tillägg av tillverkaren, omedelbart införs i denna handbok.

2.5 Målgrupp

Personer som arbetar med den här maskinen måste regelbundet utbildas gällande farorna med hanteringen av denna maskin.

Denna instruktionsbok är avsedd för följande personer:

Manöverpersonal:

Dessa personer har utbildats i hanteringen av maskinen och informeras om möjliga faror vid felaktigt beteende.

Facklig personal:

Dessa personer har en facklig utbildning samt ytterligare kunskap och erfarenhet. De kan bedöma de uppgifter som ålagts dem och de kan identifiera möjliga faror.

2.6 Förklaring av symboler

Denna bruksanvisning innehåller särskilt betonade säkerhetsinformation av kategorierna: **FARA**, **VARNING**, **OBSERVERA** och **OBS!**.

Innan alla arbeten vid och med denna maskin måste anmärkningarna och säkerhetsanvisningarna läsas och förstås. Alla anvisningar och säkerhetsföreskrifter i dessa instruktioner måste vidarebefordras till service-, underhåll- och transportpersonalen.



FARA

Denna kombination av symbol och signalord indikerar en potentiellt farlig situation som leder till dödsfall eller allvarliga skador om den inte undviks.



VARNING

Denna kombination av symbol och signalord indikerar en potentiellt farlig situation som kan leda till dödsfall eller allvarliga skador om den inte undviks.

**OBSERVERA**

Denna kombination av symbol och signalord indikerar en potentiellt farlig situation som kan resultera i mindre skador på utrustningen om den inte undviks.

OBS!

Ytterligare information.

2.7 Wacker Neuson Kontaktperson

Wacker Neuson Kontaktpersonen är beroende på land, en Wacker Neuson servicetjänst, ett Wacker Neuson dotterbolag eller en Wacker Neuson återförsäljare.

På Internet www.wackerneuson.com.

2.8 Garantibegränsningar

I följande fall av icke-beaktande av gällande anvisningar avvisar Wacker Neuson allt ansvar för personskador och skador på egendom:

- Underlåtenhet att följa dessa instruktioner.
- Icke avsedd användning.
- Användning av utbildad personal.
- Användning av icke godkända reservdelar och tillbehör.
- Felaktig hantering.
- Strukturella förändringar av alla slag.
- Underlåtenhet att följa "Allmänna villkor" (AGB).

2.9 Märkning av maskinen**Uppgifter på typskylten**

Typskylten innehåller information som unikt identifierar den här maskinen. Denna information krävs för beställning av reservdelar och vid ytterligare tekniska frågor.

- Ange information om maskinen i följande tabell:

Beteckning	Dina uppgifter
Grupp och typ	
Tillverkningsår	
Maskinnr.	
Versionsnr.	
Artikelnr.	

3 Säkerhet

OBS!

Läs och följ alla anvisningar och säkerhetsinstruktionerna i denna bruksanvisning. Felaktig hantering kan orsaka elstötar, brand och/eller allvarliga skador samt skador på maskinen och/eller skada på andra objekt. Bevara säkerhetsföreskrifter och anvisningar för framtida bruk.

3.1 Grundsats

Aktuell teknik

Maskinen är konstruerad enligt den aktuella tekniken och alla erkända säkerhetsbestämmelser. Ändå kan fara för liv och hälsa för användaren eller tredje part uppstå eller det kan uppstå störningar i maskinen och annan utrustning om maskinen används på olämpligt sätt.

Ändamålsenlig användning

Maskinen får endast användas i följande syfte:

- Komprimering av mark.
- Komprimering av asfalt.
- Fastsättning av gatsten.

Maskinen får inte användas i följande syfte:

- Komprimering av starkt bindande mark.
- Komprimering av frusen mark.
- Komprimering av hård mark som inte går att komprimera.
- Komprimering av icke-bärbar mark.

Till avsedd användning hör också att alla anvisningar och säkerhetsinstruktioner i denna bruksanvisning följs samt att föreskrivna instruktionerna för skötsel och underhåll följs.

All annan användning betraktas som felaktig. För eventuella skador som följer av felaktig användning tar tillverkaren inget ansvar och garantin gäller inte. Riskens bärs enbart av brukaren.

Konstruktionsförändringar

Strukturella förändringar får inte genomföras utan skriftligt tillstånd från tillverkaren. Risker för operatören och/eller tredje part, samt skador på maskinen kan uppstå för icke godkända ändringar av denna maskin.

Om icke godkända strukturella förändringar har genomförts gäller inte tillverkarens ansvars- och garantibestämmelser.

Med strukturell förändring menas särskilt följande:

- Att öppna maskinen och ta bort komponenter varaktigt.
- Användning av reservdelar som inte härstammar från Wacker Neuson eller inte är i konstruktion och kvalitet lika värda som originaldelarna.
- Montering av tillbehör av alla slag som inte kommer från Wacker Neuson.

Reservdelar och tillbehör som härstammar från Wacker Neuson kan monteras och demonteras riskfritt. På Internet www.wackerneuson.com.

3.2 Brukarens ansvar

Brukaren är den person som driver denna maskin för kommersiella eller ekonomiska ändamål eller lämnar den till en tredje part för användning och som under drift bär lagligt produktansvar för skyddet av personal eller tredje man.

Brukaren måste ge personalen bruksanvisningen och förvissa sig om att användaren har läst och förstått denna bruksanvisning.

Anvisningen måste finnas till hands vid maskinen eller förvaras på användningsplatsen.

Den driftsansvarige måste ge anvisningen till alla andra användare eller senare maskinägare.

Även de lokala föreskrifterna, normerna och riktlinjerna om förebyggande av olyckor och miljöskydd måste beaktas. Bruksanvisningen måste kompletteras med andra anvisningar om beaktande av säkerhetsriktlinjer för drift, från myndigheter och lokala och allmänt giltiga säkerhetsriktlinjer.

3.3 Brukarens skyldigheter

- Känna till och tillämpa gällande säkerhetsföreskrifter.
- Göra en Riskbedömning och identifiera faror som härrör från arbetsvillkor på platsen.
- Utarbeta driftsinstruktioner för av denna maskin.
- Kontrollera regelbundet att bruksanvisningen är förenlig med nuvarande regler.
- Tydligt reglera och fastlägga ansvaret för drift, felsökning, underhåll och rengöring tydligt reglera och ställa in.
- Utbilda personal med jämna mellanrum och informera personalen om eventuella faror.
- Ge personalen nödvändig skyddsutrustning.

3.4 Personalkvalifikationer

Denna maskin får endast drivas av utbildad personal.

Vid felaktig användning, missbruk eller drift av utbildad personal kan hälsorisker för brukaren och/eller tredje part uppstå, liksom skador eller totalt bortfall av maskinen.

Dessutom gäller följande krav på användaren:

- Fysiskt och psykiskt lämpad.
- Ingen påverkan på reaktionsförmåga på grund av droger, alkohol eller läkemedel.
- Känna till säkerhetsinstruktionerna i denna bruksanvisning.
- Känna till avsedd användningen av maskinen.
- Ha lägsta ålder 18 år vid hantering av denna maskin.
- Har fått instruktioner för självständig drift av maskinen.
- Ha rätt till att självständigt driftsätta maskiner och system enligt säkerhetsteknikens standard.

3.5 Kvarvarande faror

Kvarvarande faror är särskilda faror som trots konstruktion enligt gällande säkerhetskrav kan uppstå vid hanteringen av maskinen.

Dessa kvarvarande faror är inte klart igenkännliga och kan orsaka möjlig fara för skador eller hälsorisker.

Om oförutsägbara kvarvarande faror uppstår måste maskinen stängas av omedelbart och behöriga arbetsledare måste underrättas. Den tillkallade arbetsledaren beslutar och vidtar åtgärder för att eliminera den inträffade faran.

Om nödvändigt måste maskintillverkaren informeras.

3.6 Allmänna säkerhetsanvisningar

Säkerhetsanvisningarna i detta kapitel omfattar de "allmänna säkerhetsanvisningar" som måste finnas med i enlighet med tillämpade standarder. Detta kapitel kan innehålla anvisningar som inte är relevanta för denna maskin.

3.6.1 Arbetsplatsen

- Innan du börjar arbeta, måste du lära känna arbetsomgivningen, d.v.s. markens bärförmåga eller hinder i omgivningen.
- Arbetsområdet mot offentlig trafik skall säkras.
- Nödvändig säkring av väggar och tak, t.ex i gruvor.
- Var noga med att arbetsplatsen är ordentlig. Om arbetsplatsen är stökig eller belysningen inte är tillräcklig kan detta orsaka olyckor.
- Använd inte maskinen i en omgivning med explosionsrisk.
- Håll barn och andra personer borta när du arbetar med denna maskin. Om användare störs kan detta leda till förlust av kontrollen över maskinen.
- Skydda alltid maskin mot att välta, rulla bort, glida eller falla ner. Risk för skador!

3.6.2 Service

- Reparation och underhåll av maskin får endast utföras av kvalificerad personal.
- Använd endast original reservdelar och tillbehör. Därigenom bibehålls maskinens driftsäkerhet.

Skruvförband

Alla skruvförband måste uppfylla de föreskrivna specifikationerna och vara fast åtskruvade. Beakta åtdragningsmomenten!

Skruvar och muttrar får inte skadas, böjas eller deformeras.

I synnerhet ska följande beaktas:

- Självlåsandande muttrar och mikroförkapslade skruvar får inte återanvändas efter det att de har lossats. Säkerhetsverkan går i så fall förlorad.
- Skruvförband med limsäkring / flytande lim (t.ex. Loctite) måste rengöras efter lossningen och förses med nytt lim.

OBS!

Beakta anvisningarna från limtillverkaren.

3.6.3 Säkerheten för personer

- Arbete under inflytande av droger, alkohol eller läkemedel kan orsaka allvarliga personskador.
- Utför allt arbete iklädd lämplig skyddsutrustning. Lämplig skyddsutrustning minskar risken för skador betydligt.
- Ta bort verktyg innan du börjar använda maskinen. Verktyg som finns på en roterande del av maskinen, kan kastas ut och orsaka allvarliga skador.
- Se alltid till att maskinen står stabilt.
- Vid längre arbete med denna maskin kan inte vibrationsbetingade långtidsskador helt uteslutas. För exakta värde om vibrationsmätning, se kapitlet *Tekniska data*.
- Bär lämpliga kläder. Håll vida eller löst sittande kläder, handskar, smycken och långt hår borta från rörliga/roterande maskindelar. Risk för att föremål slits in i maskinen!
- Se till att inga personer vistas i riskområdet!

3.6.4 Hantering och användning

- Hantera maskinen försiktigt. Maskiner, dess komponenter och manöverelement är defekta, skall inte tas i drift. Låt defekta komponenter och manöverelement genast ersättas. Maskiner med defekta komponenter eller manöverreglage utgör en hög risk för skada!
- Maskinens manöverelement får inte otillåtet låsas, manipuleras eller ändras.
- Förvara oanvända maskiner korrekt utom räckhåll för barn. Maskinen får endast drivas av behörig personal.
- Använd maskiner, tillbehör, verktyg, etc. enligt dessa anvisningar.
- Förvara den nedkylda maskinen efter användning på en avspärrad, ren, frostskyddad och torr plats som andra personer och barn inte kan komma åt.

3.7 Särskilda säkerhetsföreskrifter - vibratorplattor

3.7.1 Yttre påverkan

Vibratorplattan får inte användas vid följande yttre påverkan:

- Vid starkt regn i lutningar. Halkrisk!
- Oljefältomgivningar - metanuttrång från marken. Explosionsrisk!
- I torr, lätt brännbar vegetation. Brandrisk!
- I explosiv omgivning. Explosionsrisk!

3.7.2 Driftsäkerhet

- Vid användning av maskinen skall du beakta att inga gas-, vatten-, eller elledningar samt rör skadas.
- Maskinen får inte driftsättas i tunnlar och stängda utrymmen.
- Var extra försiktig i närheten av avgrunder eller sluttningar. Risk för störning!
- Lämna inte den avsedda manöverplatsen bakom styrstången när du använder maskinen.
- Låt maskinen aldrig köra utan tillsyn. Risk för skador!
- Spärra av arbetsområdet stort och håll obehöriga personer borta. Risk för skador!
- Maskinens användare måste beakta att personer som finns i arbetsområdet håller minst ett avstånd på 2 meter till den körande maskinen.
- Använd inga sprays som starthjälp. Dessa kan orsaka felstart samt motorskador. Brandrisk!
- Om du använder maskinen i lutningar, skall du köra i stigningar nedifrån och alltid vara ovanför maskinen i sluttningar. Maskinen kan glida bort eller välta.
- Överskrid inte det maximalt tillåtna sneda läget av maskinen - det kan komma till avbrott i motorsmörjningen, se kapitlet *Tekniska data*.
- Använd endast Wacker Neuson startbatterier. Dessa motstår vibrationer och är därför lämpliga för hög vibrationsbelastning.

3.7.3 Säkerhetsavstånd

Komprimeringsarbeten i närheten av byggplatser kan leda till skador på byggnader. På grund av detta måste du i förväg ta reda på all möjlig påverkan och vibrationer på nära liggande byggnader.

Du måste beakta giltiga föreskrifter och regler för mätning, bedömning och minskning av vibrationsutsläpp, främst DIN 4150-3.

För skador på byggnader tar Wacker Neuson inget ansvar.

3.8 Allmänna säkerhetsföreskrifter - förbränningsmotorer

Följande punkter måste följas:

- Kontrollera motorn före arbetet på otäthet, sprickor på bränsleledningen, tanken och tanklocket.
- Defekt motor skall inte tas i drift. Skadade delar måste genast ersättas.
- Det förinställda motorvarvtalet får inte ändras. Detta skulle kunna orsaka motorskador.
- Beakta att motorns avgasanläggning är fri från smuts. Brandrisk!
- Stäng av motorn innan du tankar.
- Använd rätt sorts bränsle. Blanda inte bränslet med andra vätskor.
- Använd ren påfyllningshjälp för tankning. Håll inte ut bränsle, spillt bränsle måste genast tas bort.
- Motorn får inte startas i närheten av spillt bränsle. Explosionsrisk!
- Vid arbeten i delvist stänga utrymnen, måste det sörjas för tillräcklig ventilation och avluftning. Andas inte i avgaser. Risk för förgiftning!
- Motortytan och avgasanläggningen kan bli väldigt varma efter en kort tid. Risk för brännskador!

OBS!

Denna maskin är utrustad med en EPA-certifierad motor.

Om du ändrar varvtalet påverkas EPA-certifikatet och emissioner. Inställningar på motorn får endast utföras av en specialist.

För mer detaljerad information, kontakta motortillverkaren eller Wacker Neuson kontaktperson.

3.9 Allmänna säkerhetsanvisningar - processmedel

Följande punkter måste följas:

- Vid hantering med processmedel skall du alltid använda skyddsglasögon och skyddshandskar. Kontakta genast en läkare, om t.ex. hydraulolja, bränsle, olja eller kylvätska kommer in i ögonen.
- Undvik direkt hudkontakt med processmedel. Rengör huden genast med vatten och tvål.
- Ät och drick inte under arbetet med processmedel.
- Förorenad hydraulolja eller bränsle på grund av smuts eller vatten kan leda till för tidig slitning eller störningar i maskinen.
- Kassera tömda eller spillda processmedel enligt gällande bestämmelser om miljöskydd.
- Om det tränger ut processmedel ur maskinen, använd inte längre maskinen och låt den genast repareras av Wacker Neuson kontaktperson.

3.10 Allmänna säkerhetsföreskrifter - startbatterier

Följande punkter måste följas:

- Vid fränkoppling av startbatteriet skall du alltid koppla från minuspolen först!
- Vid anslutning av startbatteriet skall du alltid ansluta pluspolen först. Sätt på polskyddet!
- Brand, gnistor och rökning är förbjudna vid hantering med startbatteriet.
- Startbatterier innehåller frätande syra. Vid hantering med startbatterier skall du alltid använda syrafasta skyddshandskar och skyddsglasögon.
- Förhindra att du ansluter startbatteriet fel eller överbryggar polerna. Risk för kortslutning!

OBS!

Tillsätt aldrig syra eller destillerat vatten.

För laddning skall du beakta information från batteriets tillverkare.

Öppna inte batteriet för att ta bort avluftningen.

3.11 Underhåll

Följande punkter måste följas:

- Underhållsarbeten, reparationer, justeringar eller rengöringsarbeten får inte genomföras på denna maskin under drift.
- Underhållsintervall måste följas.
- Efter varje underhåll eller reparation måste säkerhetsanordningarna på maskinen sättas tillbaka.
- Följ underhållsplanen. Arbeten som inte anges måste utföras av Wacker Neuson kontaktpersonens servicepersonal.
- Slitna eller skadade maskindelar ska alltid bytas ut omedelbart. Använd endast reservdelar av Wacker Neuson.
- Håll maskinen ren.
- Säkerhetsdekaler som saknas, är skadade eller oläsliga måste omedelbart bytas ut. På säkerhetsdekaler finns viktig information för att skydda användaren.
- Underhåll måste utföras i en ren och torr miljö (t.ex. verkstad).

3.12 Personlig skyddsutrustning.

OBS!

För att så långt som möjligt undvika personskador när du använder maskinen måste personlig skyddsutrustning bäras vid arbete på eller med maskinen.

Symbol	Betydelse	Beskrivning
	Använd skyddsskor!	Skyddsskor skyddar fötterna från att bli inklämda, mot fallande föremål och mot halkning på halt underlag.
	Använd skyddshandskar!	Skyddshandskar skyddar för skrubbsår, skärskador, instick samt varma ytor.
	Använd hörselskydd!	Hörselskydd skyddar mot varaktiga hörselskador.

OBS!

Hos denna maskin är en överskridning av den lokala tillåtna bullergränsen (personrelaterad bedömningsnivå) möjligt. Därför måste du använda hörselskydd. För exakta värden om bullerutsläpp, se kapitlet *Tekniska data*.

Arbeta med hörselskydd särskilt uppmärksamt och försiktigt, eftersom du kan höra ljud, t.ex. skrik och signaltoner endast begränsat.

Wacker Neuson rekommenderar att alltid bära hörselskydd.

3.13 Säkerhetsanordningar

Säkerhetsanordningar skyddar användarna av denna maskin mot att utsätta sig för befintliga faror. Det handlar om barriärer (separerande skyddsanordningar) eller andra tekniska åtgärder. Dessa förhindrar att användaren utsätter sig för faror. Den farliga källan stängs av i vissa situationer eller faran minskas.

Denna maskin har följande säkerhetsanordning:

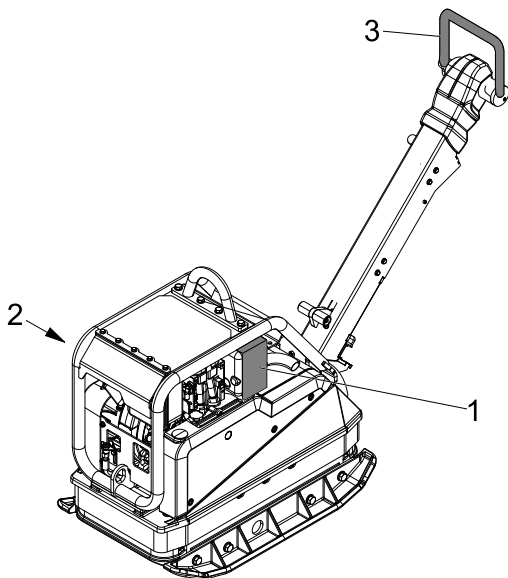

Pos.	Beteckning	Pos.	Beteckning
1	Kontaktskydd avgasanläggning	3	Automatisk mittposition av styrhandtaget
2	Kilremskydd		

OBS!

Lösa skruvkopplingar skall dras åt för föreskrivet åtdragningsmoment.

3.14 Hantering i farliga situationer

Förebyggande åtgärder:

- Var alltid beredd på olyckor.
- Håll första hjälpen-utrustning till hands.
- Informera personalen om olycksrapportering, första hjälpen- och räddningsutrustning.
- Håll tillfartsvägar fria för utryckningsfordon.
- Utbilda personalen i första hjälpen-åtgärder.

Åtgärder i händelse av nödfall:

- Stäng av maskinen omedelbart.
- För bort skadade och andra personer från riskområdet.
- Utför första hjälpen-åtgärder.
- Larma utryckningspersonal.
- Håll tillfartsvägar fria för utryckningsfordon.
- Informera ansvarig person på plats.

4 Säkerhets- och anvisningsdekal



VARNING



Oläsliga symboler





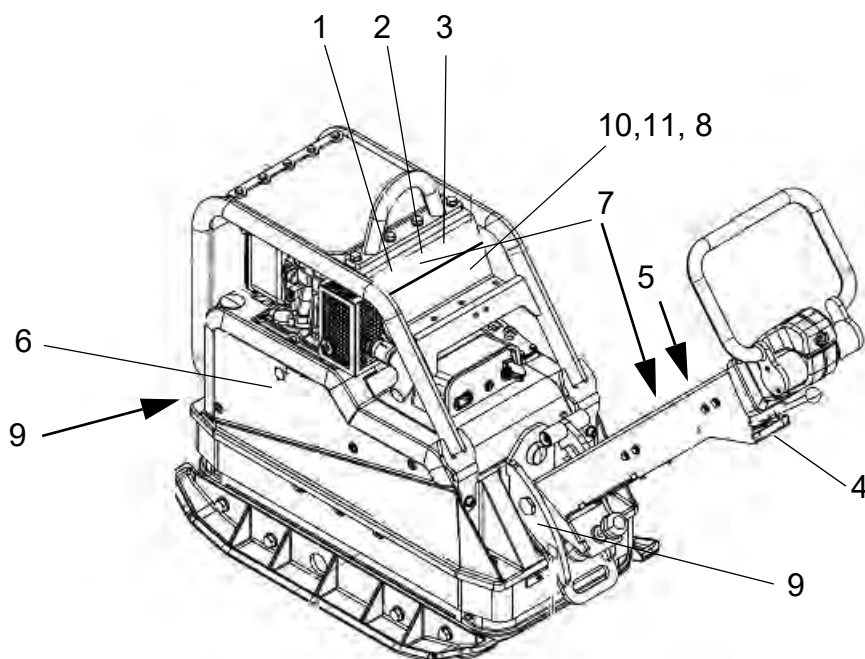

Med tiden kan dekal och skyltar på maskinen blir smutsiga eller bli oläsliga på något annat sätt.

- Se till att alla säkerhets-, varnings- och bruksanvisningar på maskinen är i gott läsbart skick.
- Byt ut skadade dekal och skyltar omedelbart.

På maskinen befinner sig följande dekal:



Pos.	Dekal	Beskrivning
1		Använd personlig skyddsutrustning, för att förhindra skador och hälsoskador: <ul style="list-style-type: none"> ■ Hörselskydd. ■ Läs bruksanvisningen.
2		Maskinen som faller kan orsaka svåra skador. <ul style="list-style-type: none"> ■ Lyft maskinen endast med centralfästet med testat lyftmedel och fästmedel (säkeretskrok). ■ Lyft inter maskinen med en grävmaskinskopa på centralfästet. ■ Lyft inte maskinen med en gaffeltruck på centralfästet.
3		Garanterad bullereffektsnivå.
4		Start-stopp.

Pos.	Dekal	Beskrivning
5		Maskinen som faller kan orsaka svåra skador. <ul style="list-style-type: none"> ■ Lyft inte maskinen på kopplingsbygeln eller på styrstången.
6	DPU45.., DPU55.. 	Varning. Kroppsdelar kan klämmas i roterande motordelar eller skäras av. <ul style="list-style-type: none"> ■ Grip inte i vevens inställning
7	US-maskiner 	Varning.
8	Maskiner med elstart 	Starta/Stoppa.
9		Surrningsklack
10	US-maskiner 	Varning för varma ytor.
11	US-maskiner 	Varning. Från kemikalier, som förorsakar cancer, födelsedefekter eller andra reproduktiva skador.

5 Design och funktion

5.1 Leveransomfattning

Maskinen levereras klart monterad och är redo att användas efter att den har packats ut.

Till leveransomfattningen tillhör:

- Vibratorplatta
- Vev (tillval)
- Bruksanvisning

5.2 Användningsområde

Vibratorplattan används för komprimering av marker att använd vid trädgårds- och jordbruks-, anläggnings-, vägs- och gatstensbygge.

5.3 Kortbeskrivning

Vibratorplattan är en maskin med vilken mark komprimeras.

Vibrationen som krävs för komprimering uppnås tack vare vibratoren som är fast ansluten till nederdelen. Denna vibrator är konstruerad som en centralsvänga med riktade svängningar. En sådan princip tillåter vridning av obalanser och en ändring av svängningsriktningen.

På det sättet är en steglös övergång mellan komprimering i framåtriktning, i stillastående och i bakåtriktning möjlig. Denna process styrs hydrauliskt med styrhandtaget på styrstånghuvudet.

Drivmotorn som sitter på överdelen driver vibratoren. Vridmomenten överförs kraftfullt genom centrifugalkopplingen och vibratorkilrem.

Centrifugalkopplingen avbryter vid lågt motorvarvtal kraftflödet till vibratoren och tillåter därmed en problemfri tomkörning av drivmotorn.

Drivmotorns varvtal kan variera steglöst och fjärrstyrt med gasreglaget och spärras i tomkörning. Överdelen och underdelen är anslutna till varandra med 4 svängningsabsorberande gummimetallbuffertar. Denna dämpning förhindrar att väldigt höga frekvenser överförs till överdelen. Därmed behålls drivmotorns funktion trots hög komprimeringseffekt. Drivmotorn arbetar enligt dieselpincipen, startar elektriskt via en kuggdrevsstartare, suger in förbränningsluften via ett torrluftfilter och är luftkyld.

För att underlätta startprocessen (vid stor kyla) har drivmotorn en dekompressionsautomatik. Den gör att kompressionen vid start är väldigt låg, men ökas varaktigt med några vridningar, för att sedan koppla till full kompression.

Automatisk kilremskiva (för maskiner med motor från Hatz)

Den med centrifugalkopplingen kombinerade automatiken-kilremskivan sørjer under driften för en optimal spänning i vibratorkilremmen och för avlastning av vibratorkilremmen vid flytt eller transport av maskinen.

Dessutom justeras automatik-kilremskivan beroende av förslitningen på kilremflanken automatisk och gör därmed hela drivningen från motorn till vibratoren underhållsfri.

Drifttimmarräkare (tillval)

På drifttimmarräkaren kan du exakt läsa av maskinens drifttimmar, för att bättre kunna följa underhållsintervallen.

Påbyggnadsskivor

För större arbetsytor rekommenderas det att använda extra påbyggnadsskivor.

Compatec-komprimeringsindikator (tillval)

Compatec-komprimeringsindikator finns monterad på batteriskyddet och operatören kan se den. Displayen som består av åtta lysdioder som anpassar sig till ljusförhållanden visar under körning den relativa komprimeringsframgången genom att successivt lysas upp. Om antalet upplysta lysdioder inte ökar, går det inte att komprimera mer med maskinen som används. Användaren kan avsluta sitt arbete med utrustningen och undvika onödiga övergångar eller att marken blir alltför komprimerad.

En ytterligare funktion är indikation av överbelastning om maskinen används på för hårda ytor. Då blinkar alla åtta LED-lamporna snabbt.

Compatec-komprimeringsindikatorn lämpar sig för all blandad mark som går bra att komprimera.

OBS!

Compatec-komprimeringsindikatorn används endast som stöd vid markkomprimering och ersätter ingen professionell mätning av markdensiteten genom en fackman.

Smal skyddsram (tillval)

I smala kabelgravar rekommenderas det en smal skyddsram.

5.4 Varianter

I denna bruksanvisning anges olika maskintyper:

Varianter	Beskrivning
H	Hatz
Y	Yanmar
e	Elstart
h	Drifttidsräknare
ap	Monteringsplattor
c	Compatec - komprimeringsindikator
s	Smal skyddsram
zf	Ytterligare filter

6 Komponenter och manöverreglage

6.1 Komponenter

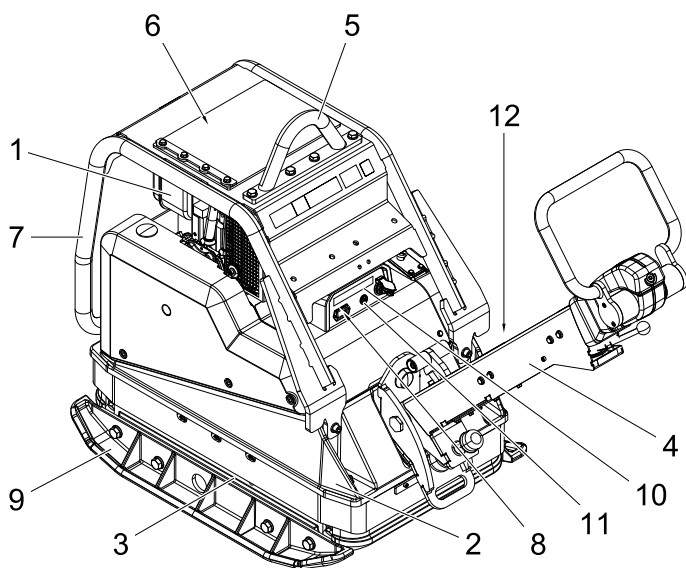

Pos.	Beteckning	Pos.	Beteckning
1	Drivmotor	7	Skyddsram
2	Överdel	8	Driftimmarräkare (tillval)
3	Nederdel	9	Påbyggnadsskivor
4	Styrstång	10	Comptec-komprimeringsindikator (tillval)
5	Centralfäste	11	Kontrollampa Drift
6	Bränsletank	12	Typskylt

Styrstång

Styrstångens optimala arbetshöjd kan justeras genom att justera gängspindeln.

Centralfäste

Centralfästet används till att lyfta maskinen. Det finns i maskinens tyngdpunkt.

6.2 Manöverreglage

Display och manöverreglage av maskinen ska alltid hållas rena, torra, olje- och fettfria.

Manöverreglage, till exempel PÅ/AV-knapp, gashandtag etc. får inte låsas på otillåtet sätt, manipuleras eller ändras.

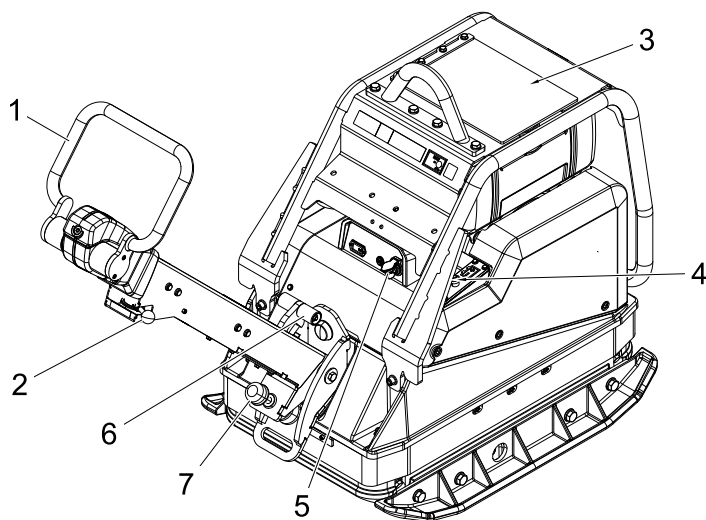

Pos.	Beteckning	Pos.	Beteckning
1	Kopplingsbygel	5	Tändningslås
2	Gasreglage	6	Handtag- och styrstångspärr
3	Dekompressionsspak	7	Gängspindel
4	Starthjälp-stift		

Kopplingsbygel

Kopplingsbygeln används för steglös reglering av hastigheten och körriktningen.

Gasreglage

Drivmotorns varvtal kan varieras fjärrstyrd på gasregleringarna.

Dekompressionsspak

Dekompressionsspaken får endast användas för att starta maskinen.

Starthjälp-stift

Starthjälp-stiftet används för enklare anslutning av starthjälpkabeln vid extern start.

Handtag- och styrstångspärr

Handtag-styrstångspärren används för att lossa styrbågen från och försätta denna igen i arbetsposition.

Gängspindel

Gängspindeln används för att ställa in styrstångens optimala arbetshöjd.

7 Transport

VARNING

Felaktig hantering kan leda till personskador eller svåra materiella skador.

- Läs och följ alla säkerhetsanvisningar i denna bruksanvisning.

VARNING

Risk för fall.

Maskinen som faller kan orsaka svåra skador, t.ex. genom klämning.

- Använd endast lämpliga lyftmedel (säkerhetslastkrok) med tillräcklig bärförmåga.
- Lyft maskinen endast på centralfästet.
- Säkra maskinen pålitligt på lyftmedlet.
- Lyft inte maskinen med en grävmaskinskopa på centralfästet.
- Lyft inte maskinen med styrstången.
- Lämna riskområdet vid lyft, stå inte under svängande laster.

VARNING

Brand- och explosionsrisk på grund av bränsle.

Bränsle som rinner ut kan börja brinna och orsaka svåra brännskador.

- Lyft och transportera maskinen upprätt.

7.1 Lasta och transportera

Genomföra förberedelser

OBS!

Wacker Neuson rekommenderar att före transport tömma bränsletanken.

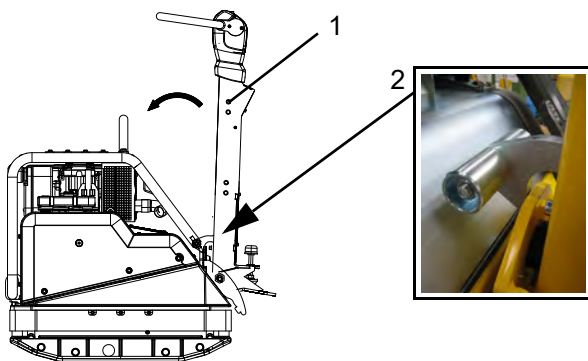

Pos.	Beteckning	Pos.	Beteckning
1	Styrstång	2	Handtag-styrstångspärr

Vid lastning och transport måste styrstången låsas genom att haka fast styrstångspärren i lodrätt styrstångposition.

Lasta och säkra maskinen

OBS!

Utse en utbildad person för lyftprocessen som ger anvisningar.

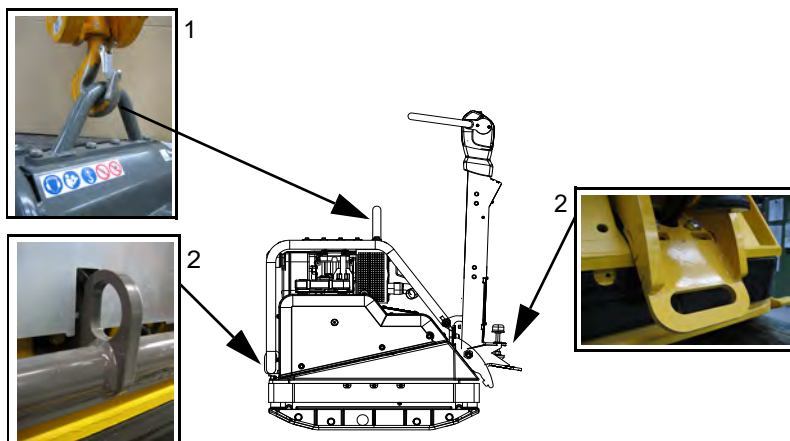

Pos.	Beteckning	Pos.	Beteckning
1	Centralfäste	2	Fästpunkter

1. Använd lämpliga lyftöglor som hängs in på centralupphängningen för att lyfta maskinen.
2. Lasta maskinen försiktigt på ett stabilt transportmedel med tillräcklig bärförmåga.

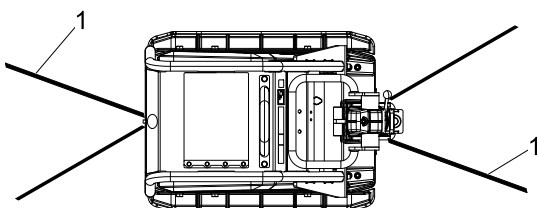

Pos.	Beteckning
1	Bälte

3. Säkra maskinen efter att den har lastats på transportmedlet, så att den inte kan rulla och glida bort och tippa över. Montera då säkringen på avsedda säkringspunkter.

8 Användning och drift



VARNING

Felaktig hantering kan leda till personskador eller svåra materiella skador.

- Läs och följ alla säkerhetsanvisningar i denna bruksanvisning.

8.1 Innan driftsättning

8.1.1 Kontroll före driftsättning

- Kontrollera maskinen och komponenter inte är skadade. Använd inte maskinen om den har synliga skador utan kontakta en Wacker Neuson återförsäljare omedelbart.
- Se till att löst förpackningsmaterial avlägsnas från maskinen.
- Kontrollera bränslelagret.
- Kontrollera motoroljenivå.
- Kontrollera hydrauloljenivån.
- Kontrollera bränsleledningen på täthet.
- Kontrollera att det skruvarna sitter som de ska.

OBS!

Genomför kontrollera enligt kapitlet Underhåll, fyll på processmedel som saknas vid behov, se kapitlet *Tekniska data*.

8.1.2 Ställa in styrbågen

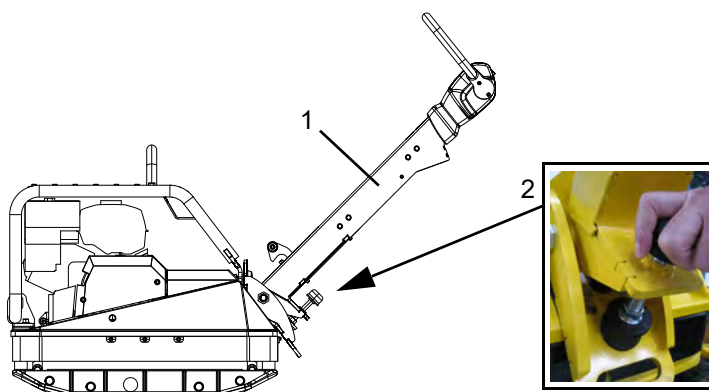

Pos.	Beteckning	Pos.	Beteckning
1	Styrstång	2	Gängspindel

Styrstångens optimala arbetshöjd kan ställas in genom att justera gängspindeln.

8.2 Hänvisningar till driften



VARNING

Risk för vältning

Risk för svåra skador på grund av maskiner som tippar över eller glider bort.

I närheten av kanter måste minst 2/3 av maskinen finnas på en bärbar yta.

- Ta maskinen ur drift och sätt den tillbaka på en bärbar yta.



VARNING

Hälsorisker genom avgaser

- Motors avgaser innehåller kemikalier som staten Kalifornien vet kan orsaka cancer, födelsefel och andra fortplantningsskador.

Användning i lutningar

- I lutningar skall du alltid stå ovanför maskinen.
- Kör i stigningar endast nedifrån (en stigning som du kan utan problem köra upp på, kan du också köra ned från).
- Stå inte i maskinens fallriktning.
- Överskrid inte det maximalt tillåtna snedläget, se kapitlet *Tekniska data*.
- Använd maskinen endast kort tid i snett position.

OBS!

Om du överskrider maximal tillåten snett läge, har det som följd att motorsmörjningen får avbrott och därmed kommer det till defekter i viktiga motordelar.

Lägga gatsten

Vid komprimering av gatsen rekommenderas det Wacker Neuson användning av en glidanordning, för att förhindra skador på maskinen och komprimeringsmateril, se kapitlet *Tillbehör*.

8.3 Driftsättning



FARA

Brandfara

Starthjälpsprays är väldigt brännbara, kan börja brinna och orsaka svåra brännskador.

- Använd inga sprays som starthjälp.

8.3.1 Ta maskinen i drift (handstart)



VARNING

Veven kan orsaka svåra skador.

- Använd inte en skadad vev.
- Använd endast ren vev.

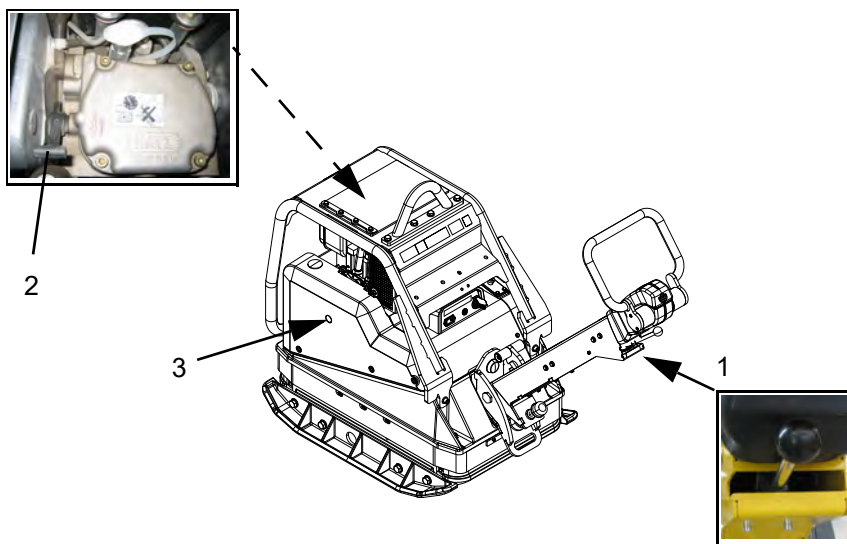

Pos.	Beteckning	Pos.	Beteckning
1	Gasreglage	3	Fäste vev
2	Dekompressionsspak		

1. Ställ gasreglaget till fullgasposition.
2. Dra dekompressionsspaken uppåt.

OBS!

I denna position snäpps dekompressionsautomatiken hörbart fast och motorn är redo att startas.

3. Ställ på sidan om maskinen.
4. Anslut veven i fästet.



5. Ta tag i vevhandtaget med en hand, stöd dig med den andra handen på skyddsramen.

OBS!

Efter att dekompressionsautomatiken har snäppts fast måste du vrida med veven med fem varv tills motorn åter kan komprimeras och tändas.

6. Vrid först långsamt med veven moturs, tills handtaget snäpps fast. Vrid sedan kraftfullt med ökande hastighet.

OBS!

När motorn startas, lossas dekompressionsspaken (högsta möjliga hastighet måste vara uppnådd), motorn startar och vibrationen börjar.

Kraften mellan motorn och veven måste garanteras genom att hålla vevhandtaget fast och säkra det mot förflyttning och genom att vrida det jämnt. Detta får inte avbrytas under start.

Om ett bakslag skulle inträffa vid starten på grund av otillräcklig vridning, lossas via vevhandtaget på grund av kort vridning anslutningen till vevklon.

Vid upprepade startförsök skall du vänta tills motorn står stilla. Aktivera inte dekompressionsspaken vid körande motor.

7. Dra ut veven ur fästet.
8. Sätt gasreglaget i tomgångsposition.
9. Häng veven i avsedd hållare
10. Låt maskinen bli varm i några minuter i tomgång.

8.3.2 Ta maskinen i drift i kyla (handstart)

OBS!

Rotera motorn fritt vid temperaturer under -5 °C.

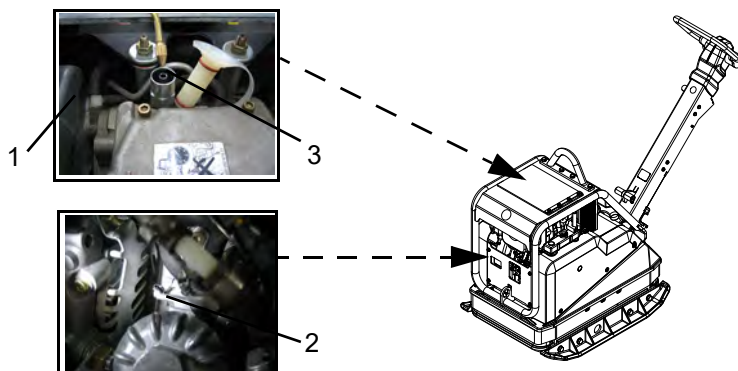

Pos.	Beteckning	Pos.	Beteckning
1	Dekompressionsspak	3	Doseringsanordning
2	Handspak oljetryckövervakning		

1. Sätt dekompressionsspaken i mittposition.
2. Roterar motorn med veven moturs tills den går att rotera betydligt lättare (10-30 vevvarv).
3. Tryck ner den mekaniska oljetryckövervakningens handspak i 15 sekunder.

OBS!

Ta bort smuts vid doseringsanordningens lock och ta bort locket.

4. Fyll på motorolja i doseringsanordningen upp till överkanten.
5. Sätt på locket och tryck in det kraftfullt.

OBS!

Det krävs två påfyllningar efter varandra.

6. Dra dekompressionsspaken uppåt fram till anslaget.
7. Starta sedan genast motorn, se kapitlet *Ta maskinen i drift (handstart)*.

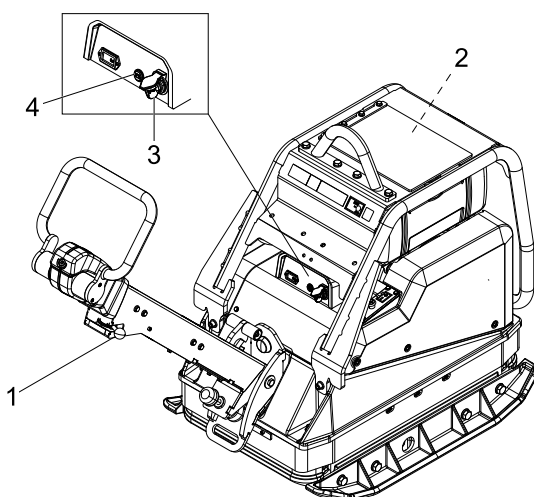
8.3.3 Ta maskinen i drift (elstart)

Pos.	Beteckning	Pos.	Beteckning
1	Gasreglage	3	Tändningslås
2	Dekompressionsspak	4	Belastningskontrollampa

1. Ställ gasreglaget till fullgasposition.

OBS!

Aktivera dekompressionsspaken vid extrem kyla - ställ den uppåt. I denna ställning snäpps dekompressionsspaken hörbart fast och motorn är redo att startas.

2. Sätt nyckeln i tändningslåset och vrid åt höger, belastningskontrollampen lyser, signalgivaren låter.
3. Vrid med tändnyckeln till position II, släpp tändnyckeln när motorn startar.

OBS!

När motorn startas, börjar vibrationen.

4. Ställ gasreglaget på tomkörning.
5. Låt maskinen bli varm i några minuter i tomgång.

8.3.4 Ta maskinen i drift (Magnapullstart)

1. Vrid bränslekranen till ON.
2. Ställ gasreglaget på tomkörning.
3. Vrid tändningsbrytaren till I.



OBSERVERA

Låt inte startlina slå snabbt tillbaka mot motorn, utan led den tillbaka långsamt med handen, för att undvika skador på startaren.

4. Dra ut startlina fram till kompressionsmotståndet.
5. Tryck och frigör dekompressionsspaken.
6. Dra snabbt och kraftigt i startsnöret på starthandtaget på sådant sätt att startsnöret dras så långt som möjligt.
7. Låt maskinen bli varm i några minuter i tomgång.

8.3.5 Maskin med Compatec-komprimeringsindikator (tillval)

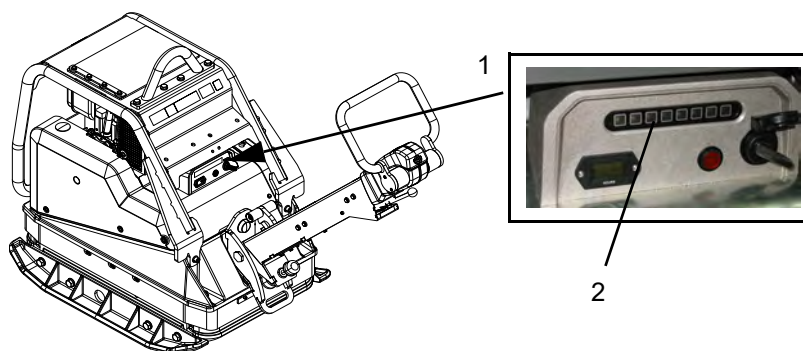

Pos.	Beteckning	Pos.	Beteckning
1	Indikatorerhet	2	Lysdioder/ljuslöp balkar

1. Under de första sekunderna efter maskinens driftsättning visas på displayen en belyst stapelindikator
2. Lysdioderna lyser med början från vänster till höger.

OBS!

Om alla lysdioder tänds, är systemet utan störningar och lysdioderna släcks efter varandra.

3. Lysdioderna lyser upp kort igen med mindre ljusstyrka.
4. Därmed har sensorn framgångsrikt testats och displayen är redo att användas.

OBS!

Om lysdioderna lyser med fast ljus efter initiering, har sensorn inte testats framgångsrikt, se kapitlet *Felavhjäpning*.

8.4 Drift

- Operatörens avsedda plats är bakom maskinen.
- Led och styr maskinen med styrhandtaget.

8.4.1 Välja körriktning

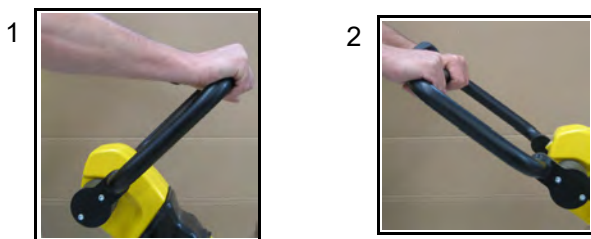

Pos.	Beteckning	Pos.	Beteckning
1	Framåt	2	Bakåt

1. Ställ gasreglaget till fullgasposition
2. Välj körriktning och hastighet med styrhandtaget.

8.4.2 Läsa av Compatec-komprimeringsindikatorn

Denna indikator används för grov orientering om arbetsframsteget vid komprimering.

OBS!

För att skydda maskinen, varnar idisplayen vid för hög komprimering användaren genom att lysdioderna blinkar snabbt. Lysdiodernas ljusstyrka anpassas automatiskt till ljusförhållanden på arbetsområdet.

- Antal lysdioder som lyser upp är proportionell till markens densitet, lysdioder som lyser mer motsvarar större markdensitet.

OBS!

Det går att hitta ställen som saknas (som inte går att komprimera), om stället är längre än en meter.

Om du hoppar och ändrar högt och långt komprimerad mark (eller omvänd) stiger eller faller lysdioderna långsamt.

8.5 Urdrifftagning

OBS!

Ta ej maskinen ur drift med dekompressionsspaken, eftersom detta oundvikligen leder till skador på maskinen eller motorn.

8.5.1 Ta maskinen ur drift



Pos.	Beteckning
1	Gasreglage

1. Sätt tillbaka gasreglaget fram till anslaget.
2. Motorn stannar.

8.5.2 Ta maskinen ur drift (elstart)

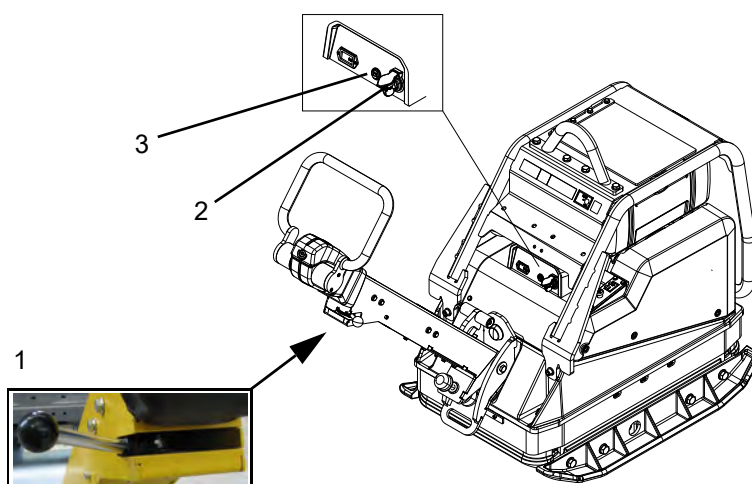

Pos.	Beteckning	Pos.	Beteckning
1	Gasreglage	3	Belastningskontrollampa
2	Tändningslås		

1. Sätt tillbaka gasreglaget fram till anslaget.
2. Efter att motorn har stannat, vrid nyckeln i tändningslåset till vänster och ta ut den. Belastningskontrollampen släckas, signalgivaren blir tyst.

OBS!

Compatec-komprimeringsindikatorn stängs av automatiskt också, när maskinen inaktiveras. Displayen har inte "sleep-funktion". Varaktig drift utan motordrift leder till att batteriet laddas ur.

9 Underhåll**VARNING**

Felaktig hantering kan leda till personskador eller svåra materiella skador.

- Läs och följ alla säkerhetsanvisningar i denna bruksanvisning.

**VARNING**

Risk för förgiftning genom avgaser.

Avgaser innehåller giftig koldioxid som kan leda till medvetslöshet eller död.

- Underhållsarbeten får endast utföras med avstängd motorn och maskiner som inte är i drift.

**VARNING**

Skaderisk på grund av okontrollerat körande maskin och roterande delar.

- Underhållsarbeten får endast utföras med avstängd motorn och maskiner som inte är i drift.

**VARNING**

Brand- och explosionsrisk på grund av bränsle och bränsleångor

Bränsle och bränsleångor kan tändas och börja brinna och orsaka svåra förbränningar.

- Rök inte.
- Tanka inte i närheten av öppen eld.
- Stäng av motorn före tankning och låt den kyla ned.

**VARNING**

Varning för varma ytor

Avgasanläggningen och motorn kan redan efter en kort tid bli mycket varma, vilket kan orsaka svåra brännskador vid kontakt med huden.

- Låt maskinen kylas ned efter användning.
- Om du inte kan följa nedkylningsfasen (t.ex. på grund av ett nödfall) - använd värmeståliga skyddshandskar.

**VARNING**

Risk för skador på grund av icke-existerande eller icke-fungerande säkerhetsanordningar.

- Använd endast maskinen om säkerhetsanordningarna är korrekt installerade och fungerar.
- Ändra inte och ta inte bort säkerhetsanordningarna.

9.1 Underhållsschema

Underhållsarbeten	dagligen	h/å	varje vecka	varje månad
Rengör maskinen Visuell kontroll på fullständighet Visuell kontroll på skador.	■			
Kontrollera motoroljenivå*	■			
Byt motorolja*		25 h / 250 h		
Byt motoroljefiltret*		25 h / 250 h		
Rengör, ställ in, reparera, ersätt insputningsdysor*		1500 h		
Rengör, ställ in, reparera insputningsventilen		3000 h		
Låt bränslefiltret ersättas*		500 h		
Kontrollera vattenavskiljaren*			■	
Kontrollera insugområdet av förbränningsluften*	■			
Att rengöra och byta ut luftfilterinsats*	■	500 h		
Kontrollera ventilspelet**		25 h / 250 h		
Kontrollera oljenivån i mataren				■
Byt mataroljan		250 h / 1/2 å		
Kontrollera hydrauloljenivån**				■
Kontrollera hydraulslangedningen**		125 h		
Kontrollera - byt kilremmen				■
Kontrollera gummibuffert**		125 h		
Kontrollera att skruvarna sitter som de ska	■			■
Smörj gängspindeln och spärrbulten			■	
Rengör kylflänsarna.***		250 h		
* Beakta bruksanvisningen för motorn. ** Låt dessa arbeten genomföras av din Wacker Neuson kontaktpersons servicepersonal. *** Yanmar.				

9.2 Underhållsarbeten



OBSERVERA

Hälsorisker genom processmedel.

- Andras inte in processmedel och ångor.
- Undvik hud- och ögonkontakt med processmedel.



VARNING

Brand- och explosionsrisk på grund av bränsle och bränsleångor.

- Rök inte.
- Tanka inte i närheten av öppen eld.
- Stäng av motorn före tankning och låt den kyla ned. Tanka i bra ventilerat omgivning.

Genomföra förberedelser:

1. Ställ maskinen på plan mark.
2. Ta maskinen ur drift.
3. Låt motorn svalna.

Kontrollera bränslenivån och fyll på

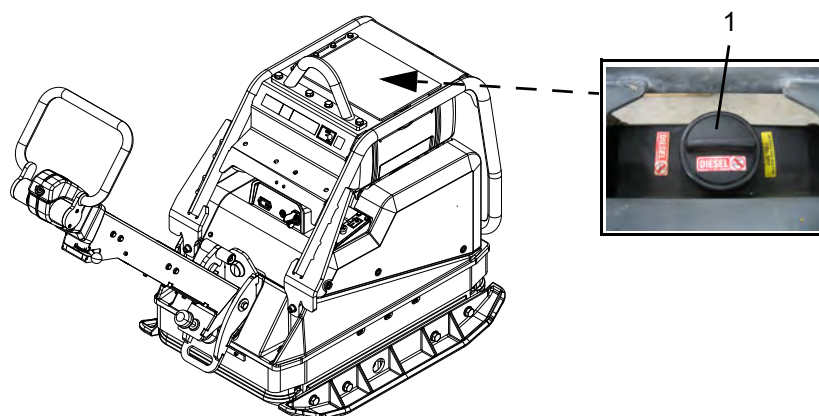

Pos.	Beteckning
1	Bränslepåfyllningsrör

1. Fäll locket åt sidan.
2. Ta bort smuts i bränslepåfyllningsrörets område.
3. Öppna bränslepåfyllningsrör
4. Kontrollera visuellt bränslenivån
5. Fyll eventuellt på bränsle från ren påfyllningsbehållare.
För bränsletyp se kapitlet *Tekniska data*.

OBS!

Fyll bränsletanken fram till den nedre kanten av påfyllningsröret.

6. Stäng fast tanklocket.

Kontrollera vattenavskiljare (tillval)

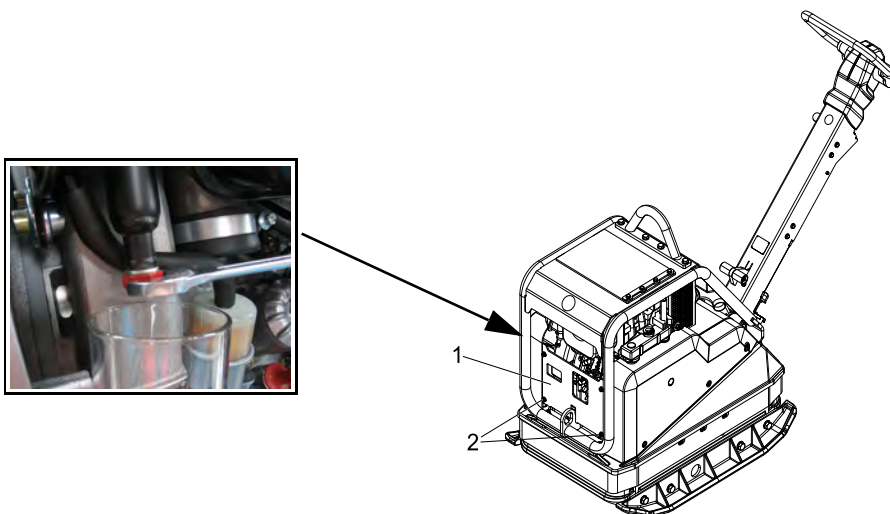

Pos.	Beteckning	Pos.	Beteckning
1	Plåtskydd	2	Insexskruv

1. Demontera plåtskyddet
2. Lossa insexskruven med 2-3 varv.
3. Droppar som uppstår kan fångas upp i en genomskinlig behållare.

OBS!

Eftersom vatten är specifikt tyngre än dieselbränsle, kommer det först ut vatten och sedan bränsle. Detta går att se på klara skiljelinjer.

4. Om det endast kommer ut bränsle, dra åt insexskruven.
5. Montera plåtskyddet.

Rengör maskinen



VARNING

Brand- och explosionsrisk vid användning av brännbara rengöringsmedel.

- Rengör inte maskinen och komponenterna med bensin eller andra lösningsmedel.
-

OBS!

Om det tränger in vatten, kan maskinens motor, elektrisk manöverreglage eller komponenter skadas. Rikta inte högtryckstvätt direkt mot luftinsugområdet och elektriska komponenter.

1. Kontrollera efter rengöring kablar, ledningar och förskruvningar efter rengöring på lösa anslutningar, skavställen och andra skador.
2. Åtgärda genast fastställda skador.

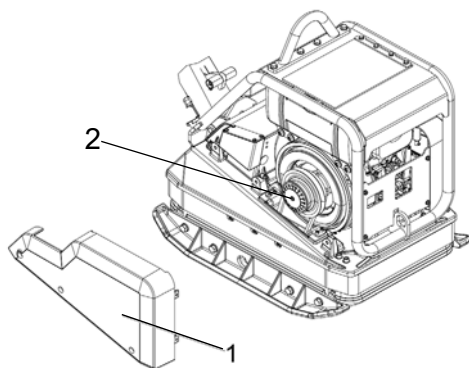
Kontrollera och byt kilremmen och remlugnaren (För maskiner med motor från Hatz)

Pos.	Beteckning	Pos.	Beteckning
1	Kilremskydd	2	Skruv

1. Demontera kilremskyddet.
2. Kontrollera kilremmens och remlugnarens tillstånd. Om kilremmens bredd understiger 15,5 mm eller vid synliga skador, måste denna bytas.
3. Lossa skruven.
4. Ta bort svampen, tallriksfjädern och tätningen.
5. Dra kilremskivan (motor) bort och utåt från maskinen, kilremmen förlorar sin spänning.
6. Tryck kilremmen nedåt, tills den glider bort från kilremskivan (vibrator).
7. Dra ut kilremmen uppifrån.

OBS!

Smörj inte kopplingsdelar, grafitbussningar kan förstöras och rivbeläggningar och kilremmar kan glida igenom.

8. Lägg ny kilrem runt kilremskivan (vibrator) och tryck den över kilremskivan (motor).

OBS!

Kontrollera genom att flytta kilremmen, om denna sitter korrekt i båda kilremskivor.

9. Tryck kilremskivan (motor) bak och in till maskinen.
10. Skruva fast tätning, tallriksfjäder och svamp med skruv. Åtdragningsmoment 49 Nm.

OBS!

Genom att använda automatisk centrifugalkoppling behöver kilremmen inte efterspännas.

11. Sätt på kilremskyddet och skruva det fast. Åtdragningsmoment 25 Nm.

Utbyte av kilremmen (för maskiner med motor från Yanmar)

1. Demontera kilremskyddet.
2. Vid synbara skador måste kilremmen bytas ut.
3. Lossa muttrar på motorkilremskivan.
4. Ta bort yttre halvan på kilremskivan.
5. Ta bort nödvändigt antal mellanskivor (som regeln räcker det att ta bort en skiva).
 - De mellanskivor som tas bort skall monteras till yttersidorna på kilremskivhalvan.
6. Lägg på fjäderbrickan så att det stora förbandet ligger mot motorkilremskivan.
7. Skruva in muttrar och dra åt genom att ständigt och växelvis dra åt motorkilremskivan.
8. Montera kilremskyddet.

Ersätt mataroljan och kontrollera oljenivån



FARA

Skållrisker

- Var försiktig när du tömmer varm olja.

OBS!

Genomför oljebyte och kontroll av oljenivån vid varm matarolja. Maskinen måste vara ur drift och måste stå vågrätt.

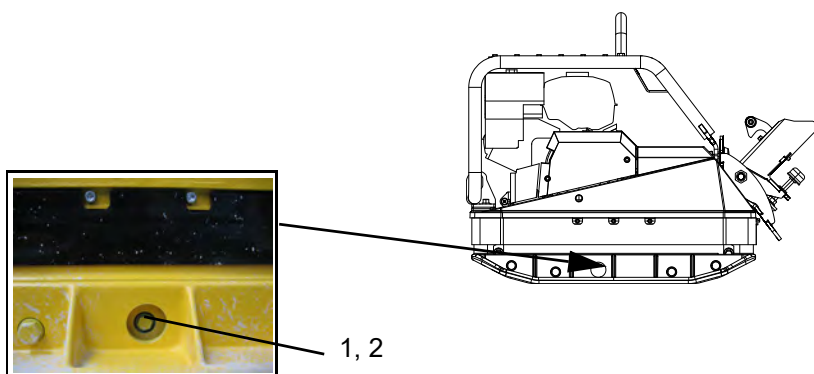

Pos.	Beteckning	Pos.	Beteckning
1	Låsskruv	2	Påfyllningsöppning

OBS!

För skydd mot olja som tränger ut, ska du lägga en folie som inte släpper igenom på arbetsytan.

1. Luta maskinen till sidan av påfyllningsöppningen och underredet.
2. Ställ en lämplig uppfångningsbehållare under påfyllningsöppningen.
3. Ta bort smuts i området av påfyllningsöppningen.



4. Skruva bort skruvpluggar från påfyllningsöppningen, töm gammal olja.

OBS!

Olja som tränger ut skall fångas upp och kasseras miljövänligt enligt giltiga föreskrifter tillsammans med gammal olja.

5. Luta maskinen åt sidan och underrredet.

OBS!

Fyll på endast föreskriven oljemängd.

6. För ny olja, mataroljetyp- och mängd se kapitlet Tekniska data. Fyll på in påfyllningsöppningar och använd en lämplig och ren påfyllningsbehållare.
7. Ställ maskinen vågrätt på jämnt mark.
8. Skruva på låsskruven med tätningringen i påfyllningsöppningen. Åtdragningsmoment 100 Nm.

10 Felavhjälpning



FARA

Livsfara vid felavhjälpning på egen hand.

- Kontakta tillverkaren om fel uppstår i maskinen som inte beskrivs in denna bruksanvisning. Genomför inte felavhjälpning på egen hand.

10.1 Störningstabell

Störning	Möjlig orsak	Åtgärd
Rekyllkapaciteten är för låg.	För mycket hydraulolja i styrstångshuvudet.	Fyll på hydraulolja.
Framåthastighet är för låg.	För lite hydraulolja i styrstångshuvudet.	Korrigera oljenivån på motsvarande sätt.*
	Luft i hydraulstyrningen.	Avlufta.*
Ingen framkörning.	Mekaniskt fel.	Låt maskinen repareras.*
Förlust av hydraulolja.	Otätthet	Låt maskinen repareras.*
Motorn går inte att starta.	Tändningslås defekt.	Låt maskinen repareras.*
	Startare defekt.	
	Ladda ur startbatteriet.	Ladda startbatteriet.
	Oljebrist	Fyll på olja och tryck en gång på ventilspaken på oljefilterhuset.
Lastkontrolllampan släcks inte. Signalgivaren blir inte tyst.	Generator defekt.	Låt maskinen repareras.*
	Regulatorn defekt.	
Komprimeringsindikator (tillval): Blinkar efter initieringen alla lysdioder permanent, har sensorn inte testats framgångsrikt.	Startprocess vid körande motor.	Låt maskinen repareras.*
	Sensor defekt.	

* Låt dessa arbeten genomföras av din Wacker Neuson kontaktpersons servicepersonal.

10.2 Utför extern start med givarbatteriet

Om maskinens startbatteri är urladdat och motor inte kan startas, kan den startas extern med ett givarbatteri.



VARNING

Risk för explosion genom smällgas.
Skaderisk på grund av syra som sprutar ut.

- Använd skyddsglasögon och skyddshandskar som motstår syra.
- Givarbatteriet och maskinens startbatteri måste ha samma spänning (12 V).
- Förhindra kortslutning på grund av fel poler (plus till plus, minus till minus).
- Följ ordningsföljden vid anslutning av starthjälpkablar.

OBS!

Använd endast isolerade starthjälpkablar med ett kabeltvärsnitt på minst 16 mm².

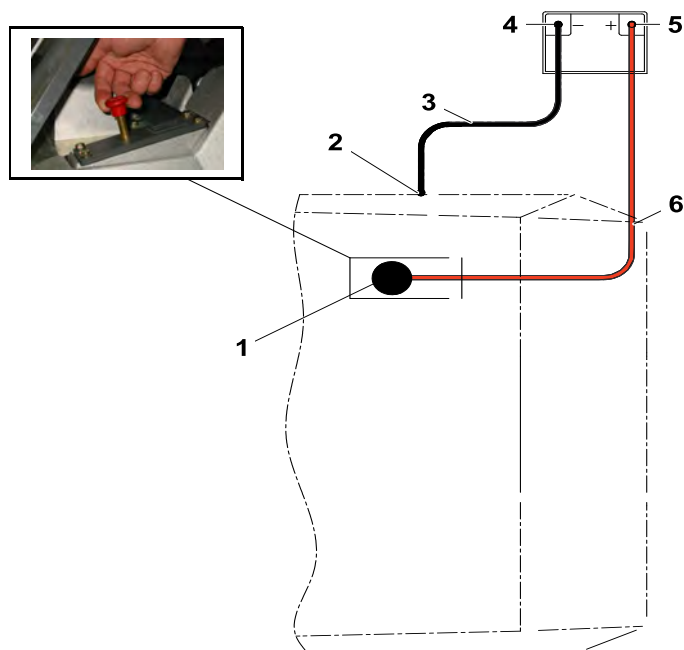

Pos.	Beteckning	Pos.	Beteckning
1	Starthjälp-stift	4	Givarbatteriets minuspol
2	Minuspol vid jordningspunkten	5	Givarbatteriets pluspol
3	Svart starthjälpkabel	6	Röd starthjälpkabel

1. Dra ut starthjälp-stiftet och anslut den röda starthjälpkabelns klämtång till starthjälp-stiftet.
2. Anslut den röda starthjälpkabelns andra klämtång till pluspolen på givar-batteriet.
3. Anslut kden svarta starthjälpkabelns klämtång till minuspolen på givar-batteriet.
4. Anslut den svarta starthjälpkabelns andra klämtång till en jordningspunkt på maskinen, t.ex. motorblocket.

Ge starthjälp

5. Starta motorn.
Om motorn inte startar efter maximalt 15 minuter, avbryt startförsöket och kontakta Wacker Neuson kontaktperson.
6. Låt motorn köra i några minuter.

Kläm ihop starthjälpkabeln

7. Kläm ihop klämtången av den svarta starthjälpkabeln till maskinens jordningspunkt.
8. Koppla bort den svarta starthjälpkabelns andra klämtång från givarbatteriet.
9. Koppla bort den röda starthjälpkabelns klämtång från starthjälp-stiftet, och försäkra dig att starthjälpstiftet är helt nedsänkt.
10. Koppla bort den röda starthjälpkabelns andra klämtång från pluspolen på givarbatteriet.

11 Avfallshantering

11.1 Avfallshantering av batterier

Maskinen innehåller ett eller flera batterier eller uppladdningsbara batterier (nedan enhetligt kallat "batteri"). Korrekt avfallshantering av batteriet undviker negativa effekter på människor och miljö, följer särskild hantering av skadliga ämnen och möjliggör återvinning av värdefulla råvaror.

För kunder inom EU-länder

Detta batteri omfattas av EU-direktivet om (gamla) batterier och (gamla) uppladdningsbara batterier och respektive nationella lagar. Riktlinjen om batterier beskriver ramen för en EU-omfattande hantering av elektrisk utrustning.



Batteriet är märkt med den intilliggande symbolen med en överstruken soptunna. Under den här symbolen, finns också beteckningarna på de föroreningar som finns, nämligen "Pb" för bly, "Cd" för kadmium och "Hg" för kvicksilver.

Batterier får inte kastas tillsammans med vanligt hushållsavfall. Du som slutanvändare måste avfallshandera använda batterier via tillverkaren och handeln eller vid behov lämna in dessa på återvinningscentraler (lagstadgad skyldighet att återlämna); återlämningen är gratis. Återförsäljare och tillverkare är skyldiga att ta tillbaka dessa batterier och att se till att de återvinns korrekt eller bortskaffas som farligt avfall (lagstadgad skyldighet att ta tillbaka).

De hos Wacker Neuson batterier kan efter användning gratis lämnas tillbaka till Wacker Neuson. Om batterierna inte kan lämnas tillbaka personligen hos ett Wacker Neuson säte, skall du beakta information i köpeavtalet eller i återförsäljarens allmänna affärsvillkor.

För kunder i andra länder

Wacker Neuson rekommenderar att du inte kastar batterierna tillsammans med vanligt hushållsavfall, utan att lämna in dem i en separat insamling för miljöfarligt avfall. Även nationell lagstiftning föreskriver i förekommande fall separat insamling av batterier. Säkerställ en kassering av batterierna enligt nationellt giltiga föreskrifter.

12 Tillbehör



OBSERVERA

Tillbehör och reservdelar som inte kommer från Wacker Neuson kan öka risken för skador och eventuella skador på utrustningen.

- Om annat tillbehör eller andra reservdelar som inte kommer från Wacker Neuson används, avfaller allt ansvar.
-

För maskinen erbjuds ett omfattande sortiment av tillbehör.

Mer information om de enskilda tillbehören - hittar du på internet www.wackerneuson.com

Påbyggnadsplattor

För maskinen finns påbyggnadsplattor i olika bredder tillgängliga, med vilka maskinens arbetsbredd kan förstöras eller minskas.

Glidanordning

Glidanordningar ger optimalt skydd mot skador av gatstenytor som krävs främst vid ytbelagda gatstensorter.

Ör maskiner med motor från Hatz:**Vev**

DPU4545 och DPU5545 - kort insticksände på veven.

DPU6555 - lång tapp på veven.

Vevhållare

För förvaring av veven på maskinen kan en vevhållare monteras.

13 Tekniska data

13.1 DPU4045

Beteckning	Enhet	DPU4045Ye	DPU4045Yeh	DPU4045Yehzf
Artikelnr.		5100016954	5100009662	5100022113
Centrifugalkraft	kN	40,00	40,00	40,00
Vibrationer	Hz	69	69	69
	varv/min	4.140	4.140	4.140
Yteffekt*	m ² /h	870	870	870
Framkörning	m/min	24,0	24,0	24,0
Stigningsförmåga	%	36,4	36,4	36,4
Längd (styrbåge i arbetsställning)	mm	1.661	1.661	1.661
Bredd	mm	604	604	604
Höjd	mm	1.308	1.308	1.308
Arbetsvikt	kg	376	376	379
Underkörningshöjd	mm	764 – 859	764 – 859	859
Nominell effekt**	kW	4,5	4,5	4,5
Nominellt varvtal	varv/min	3.000	3.000	3.000
Mataroljemängd	l	0,75	0,75	0,75
Mataroljetyp		75W-90 API GL-4		
Hydrauloljemängd	l	0,5	0,5	0,5
Hydrauloljetyp		MR 520		
Förvaringstemperatur	°C	-10 – +40	-10 – +40	-10 – +40
Driftstemperatur	°C	-10 – +40	-10 – +40	-10 – +40
Bulletrycksnivå på manöverplatsen L _{pA}	dB(A)	94	94	94
Norm		EN 500-4		
Bullereffektsnivå L _{WA} uppmätt garanterad	dB(A)	107 108	107 108	107 108
Norm		EN 500-4		
Totalt vibrationsvärde a _{hv}	m/s ²	< 2,5	< 2,5	< 2,5
Norm		EN 500-4		
Mätosäkerhet av Totalt vibrationsvärdet a _{hv}	m/s ²	0,5	0,5	0,5
* Beroende av markens skick.				
** Motsvarar den installerade nyttoeffekten enligt riktlinjen 2000/14/EC.				

13.2 Förbränningsmotor



Beteckning	Enhet	
Tillverkare		Yanmar
Motortyp		L70N
Förbränningsprocess		fyrtakt
Kylning		Luftkylning
Cylinder		1
Cylindervolym	cm ³	320
Tvårläge max.	°	20
Bränsletyp		Diesel EN 590
Bränsleförbrukning	l/h	1,4
Tankinhåll	l	3,3
Oljespecifikation		SAE 10W30
Oljepåfyllning max.	l	1,1
Kapacitet max.	kW	4,5
Varvtal	varv/min	3.000
Norm		ISO 3046-1
Avgassteg		-
CO ₂ utsläpp	g/kWh	-
Avgasefterbehandlingssystem		-
Luftfilter		Torrluftfilter
Startartyp		Elstart
Batterispänning	V	Speciellt Wacker Neuson startbatteri för vibratorplattor, -12 V, 45 Ah
Batteri kapacitet (nominellt värde)	Ah	

* Fastställt värde för CO₂-utsläpp vid motorcertifieringen utan hänsyn tagen till maskintillämpning.

14 Tekniska data

14.1 DPU4545

Beteckning	Enhet	DPU4545H	DPU4545He	DPU4545Heh
Artikelnr.		5100009661	5100016951	5100009659
Centrifugalkraft	kN	45,00	45,00	45,00
Vibrationer	Hz	69	69	69
	varv/min	4 140	4 140	4 140
Yteffekt*	m ² /h	910	910	910
Framkörning	m/min	25,0	25,0	25,0
Stigningsförmåga	%	57,7	57,7	57,7
Längd (styrbåge i arbetsställning)	mm	1 661	1 661	1 661
Bredd	mm	604	604	604
Höjd	mm	1 308	1 308	1 308
Arbetsvikt	kg	402,0	423,0	423,0
Underkörningshöjd	mm	790 – 914	790 – 914	790 – 914
Nominell effekt**	kW	6,4	6,4	6,4
Nominellt varvtal	varv/min	2 850	2 850	2 850
Mataroljemängd	l	0,75	0,75	0,75
Mataroljetyp		75W-90 API GL-4		
Hydrauloljemängd	l	0,5	0,5	0,5
Hydrauloljetyp		MR 520		
Förvaringstemperatur	°C	-15 – +40	-15 – +40	-15 – +40
Driftstemperatur	°C	-15 – +40	-15 – +40	-15 – +40
Bulletrycksnivå på manöverplatsen L _{pA}	dB(A)	94	94	94
Norm		EN 500-4		
Bullereffektsnivå L _{WA} uppmätt garanterad	dB(A)	106 108	106 108	106 108
Norm		EN 500-4		
Totalt vibrationsvärde a _{hv}	m/s ²	< 2,5	< 2,5	< 2,5
Norm		EN 500-4		
Mätosäkerhet av Totalt vibrationsvärdet a _{hv}	m/s ²	0,5	0,5	0,5
* Beroende av markens skick.				
** Motsvarar den installerade nyttoeffekten enligt riktlinjen 2000/14/EC.				



Beteckning	Enhet	DPU4545 Hec	DPU4545 Hech	DPU4545 Heh US	DPU4545 Hech US	DPU4545 Hechzf
Artikelnr. (Loxam)		5100016953	5100015429 5100051522	5100009660	5100016952	5100022112
Centrifugalkraft	kN	45,00	45,00	45,00	45,00	45,00
Vibrationer	Hz	69	69	69	69	69
	varv/min	4 140	4 140	4 140	4 140	4 140
Yteffekt*	m ² /h	910	910	910	910	910
Framkörning	m/min	25,0	25,0	25,0	25,0	25,0
Stigningsförmåga	%	57,7	57,7	57,7	57,7	57,7
Längd (styrbåge i arbetsställning)	mm	1 661	1 661	1 661	1 661	1 661
Bredd	mm	604	604	604	604	604
Höjd	mm	1 308	1 308	1 308	1 308	1 308
Arbetsvikt	kg	424,0	425,0	423,0	423,0	428,0
Underkörningshöjd	mm	790 – 914	790 – 914	790 – 914	790 – 914	914
Nominell effekt**	kW	6,4	6,4	6,4	6,4	6,4
Nominellt varvtal	varv/min	2 850	2 850	2 850	2 850	2 850
Mataroljemängd	l	0,75	0,75	0,75	0,75	0,75
Mataroljetyp		75W-90 API GL-4				
Hydrauloljemängd	l	0,5	0,5	0,5	0,5	0,5
Hydrauloljetyp		MR 520				
Förvaringstemperatur	°C	-15 – +40	-15 – +40	-15 – +40	-15 – +40	-15 – +40
Driftstemperatur	°C	-15 – +40	-15 – +40	-15 – +40	-15 – +40	-15 – +40
Bullertrycksnivå på manöverplatsen L _{pA}	dB(A)	94	94	94	94	94
Norm		EN 500-4				
Bullereffektsnivå L _{WA} uppmätt garanterad	dB(A)	106 108	106 108	106 108	106 108	106 108
Norm		EN 500-4				
Totalt vibrationsvärde a _{hv}	m/s ²	< 2,5	< 2,5	< 2,5	< 2,5	< 2,5
Norm		EN 500-4				
Mätosäkerhet av Totalt vibrationsvärdet a _{hv}	m/s ²	0,5	0,5	0,5	0,5	0,5
* Beroende av markens skick.						
** Motsvarar den installerade nyttoeffekten enligt riktlinjen 2000/14/EC.						

14.2 Förbränningsmotor

Beteckning	Enhet			
Tillverkare		Hatz		
Motortyp		1D42S-192A	1D42S-191A	1D42S-177C
Förbränningsprocess		fyrtakt	fyrtakt	fyrtakt
Kylning		Luftkylning	Luftkylning	Luftkylning
Cylinder		1	1	1
Cylindervolym	cm ³	445	445	445
Tvårläge max.	°	30	30	30
Bränsletyp		Diesel EN 590		
Bränsleförbrukning	l/h	1,6	1,6	1,6
Tankinnehåll	l	5,0	5,0	5,0
Oljespecifikation		SAE 10W40	SAE 10W40	SAE 10W40
Oljepåfyllning max.	l	1,1	1,1	1,1
Kapacitet max.	kW	7,0	7,0	7,0
Varvtal	varv/min	3 600	3 600	3 600
Norm		ISO 3046-1		
Avgassteg		EU steg V		US Tier 4
CO ₂ utsläpp	g/kWh	993,78		
Avgasefterbehandlingssystem		-	-	DOC
Luftfilter		Torrluftfilter	Torrluftfilter	Torrluftfilter
Startartyp		Handvevstart	Elstart	Elstart
Batterispänning	V	-	Speciellt Wacker Neuson startbatteri för vibratorplattor, -12 V, 45 Ah	
Batteri kapacitet (nominellt värde)	Ah	-		
* Fastställt värde för CO ₂ -utsläpp vid motorcertifieringen utan hänsyn tagen till maskintillämpning.				

15 Tekniska data

15.1 DPU5545

Beteckning	Enhet	DPU5545H	DPU5545He	DPU5545 Heh	DPU5545 Heap
Artikelnr.		5100009656	5100016947	5100009652	5100016949
Centrifugalkraft	kN	55,00	55,00	55,00	55,00
Vibrationer	Hz	69	69	69	69
	varv/min	4 150	4 150	4 150	4 150
Yteffekt*	m ² /h	980	980	980	1 170
Framkörning	m/min	27,0	27,0	27,0	26,0
Stigningsförmåga	%	57,7	57,7	57,7	57,7
Längd (styrbåge i arbetsställning)	mm	1 661	1 661	1 661	1 661
Bredd	mm	604	604	604	750
Höjd	mm	1 308	1 308	1 308	1 308
Arbetsvikt	kg	399,0	424,0	424,0	447,0
Underkörningshöjd	mm	790 – 914	790 – 914	790 – 914	790 – 914
Nominell effekt**	kW	6,4	6,4	6,4	6,4
Nominellt varvtal	varv/min	2 850	2 850	2 850	2 850
Mataroljemängd	l	0,75	0,75	0,75	0,75
Mataroljetyp		75W-90 API GL-4			
Hydrauloljemängd	l	0,5	0,5	0,5	0,5
Hydrauloljetyp		MR 520			
Förvaringstemperatur	°C	-15 – +40	-15 – +40	-15 – +40	-15 – +40
Driftstemperatur	°C	-15 – +40	-15 – +40	-15 – +40	-15 – +40
Bullertrycksnivå på manöverplatsen L _{pA}	dB(A)	94	94	94	94
Norm		EN 500-4			
Bullereffektsnivå L _{WA} uppmätt garanterad	dB(A)	107 108	107 108	107 108	107 108
Norm		EN 500-4			
Totalt vibrationsvärde a _{hV}	m/s ²	< 2,5	< 2,5	< 2,5	< 2,5
Norm		EN 500-4			
Mätosäkerhet av Totalt vibrationsvärdet a _{hV}	m/s ²	0,5	0,5	0,5	0,5
* Beroende av markens skick.					
** Motsvarar den installerade nyttoeffekten enligt riktlinjen 2000/14/EC.					

Beteckning	Enhet	DPU5545 Hehap	DPU5545 Hec	DPU5545 Hech
Artikelnr.		5100009654	5100016950	5100009655 5100051523 (Loxam)
Centrifugalkraft	kN	55,00	55,00	55,00
Vibrationer	Hz	69	69	69
	varv/min	4 150	4 150	4 150
Yteffekt*	m ² /h	1 170	980	980
Framkörning	m/min	26,0	27,0	27,0
Stigningsförmåga	%	57,7	57,7	57,7
Längd (styrbåge i arbetsställning)	mm	1 661	1 661	1 661
Bredd	mm	750	604	604
Höjd	mm	1 308	1 308	1 308
Arbetsvikt	kg	447,0	425,0	425,0
Underkörningshöjd	mm	790 – 914	790 – 914	790 – 914
Nominell effekt**	kW	6,4	6,4	6,4
Nominellt varvtal	varv/min	2 850	2 850	2 850
Mataroljemängd	l	0,75	0,75	0,75
Mataroljetyp		75W-90 API GL-4		
Hydrauloljemängd	l	0,5	0,5	0,5
Hydrauloljetyp		MR 520		
Förvaringstemperatur	°C	-15 – +40	-15 – +40	-15 – +40
Driftstemperatur	°C	-15 – +40	-15 – +40	-15 – +40
Bulletrycksnivå på manöverplatsen L _{pA}	dB(A)	94	94	94
Norm		EN 500-4		
Bullereffektsnivå L _{WA} uppmätt garanterad	dB(A)	107 108	107 108	107 108
Norm		EN 500-4		
Totalt vibrationsvärde a _{hv}	m/s ²	< 2,5	< 2,5	< 2,5
Norm		EN 500-4		
Mätosäkerhet av Totalt vibrationsvärdet a _{hv}	m/s ²	0,5	0,5	0,5
* Beroende av markens skick.				
** Motsvarar den installerade nyttoeffekten enligt riktlinjen 2000/14/EC.				



Beteckning	Enhet	DPU5545Hech US	DPU5545Heh US
Artikelnr.		5100016948	5100009653
Centrifugalkraft	kN	55,00	55,00
Vibrationer	Hz	69	69
	varv/min	4 150	4 150
Yteffekt*	m ² /h	980	980
Framkörning	m/min	27,0	27,0
Stigningsförmåga	%	57,7	57,7
Längd (styrbåge i arbetsställning)	mm	1 661	1 661
Bredd	mm	604	604
Höjd	mm	1 308	1 308
Arbetsvikt	kg	424,0	424,0
Underkörningshöjd	mm	790 – 914	790 – 914
Nominell effekt**	kW	6,4	6,4
Nominellt varvtal	varv/min	2 850	2 850
Mataroljemängd	l	0,75	0,75
Mataroljetyp		75W-90 API GL-4	
Hydrauloljemängd	l	0,5	0,5
Hydrauloljetyp		MR 520	
Förvaringstemperatur	°C	-15 – +40	-15 – +40
Driftstemperatur	°C	-15 – +40	-15 – +40
Bullertrycksnivå på manöverplatsen L _{pA}	dB(A)	94	94
Norm		EN 500-4	
Bullereffektsnivå L _{WA} uppmätt garanterad	dB(A)	107	107
		108	108
Norm		EN 500-4	
Totalt vibrationsvärde a _{hV}	m/s ²	< 2,5	< 2,5
Norm		EN 500-4	
Mätosäkerhet av Totalt vibrationsvärdet a _{hV}	m/s ²	0,5	0,5
* Beroende av markens skick.			
** Motsvarar den installerade nyttoeffekten enligt riktlinjen 2000/14/EC.			

15.2 Förbränningsmotor

Beteckning	Enhet			
Tillverkare		Hatz		
Motortyp		1D42S-192A	1D42S-191A	1D42S-177C
Förbränningsprocess		fyrtakt	fyrtakt	fyrtakt
Kylning		Luftkylning	Luftkylning	Luftkylning
Cylinder		1	1	1
Cylindervolym	cm ³	445	445	445
Tvårläge max.	°	30	30	30
Bränsletyp		Diesel EN 590		
Bränsleförbrukning	l/h	1,6	1,6	1,6
Tankinnehåll	l	5,0	5,0	5,0
Oljespecifikation		SAE 10W40	SAE 10W40	SAE 10W40
Oljepåfyllning max.	l	1,1	1,1	1,1
Kapacitet max.	kW	7,0	7,0	7,0
Vartal (prestanda max.)	varv/min	3 600	3 600	3 600
Norm		ISO 3046-1		
Avgassteg		EU steg V		US Tier 4
CO ₂ utsläpp	g/kWh	993,78		
Avgasefterbehandlingssystem		-	-	DOC
Lufffilter		Torrluftfilter	Torrluftfilter	Torrluftfilter
Startartyp		Handvevstart	Elstart	Elstart
Batterispänning	V	-	Speciellt Wacker Neuson startbatteri för vibratorplattor, -12 V, 45 Ah	
Batteri kapacitet (nominellt värde)	Ah	-		
* Fastställt värde för CO ₂ -utsläpp vid motorcertifieringen utan hänsyn tagen till maskintillämpning.				

16 Tekniska data

16.1 DPU6555

Beteckning	Enhet	DPU6555 H	DPU6555 Hs	DPU6555 He	DPU6555 Heap
Artikelnr.		5100009651	5100015773	5100016940	5100016943
Centrifugalkraft	kN	65,00	65,00	65,00	65,00
Vibrationer	Hz	69	69	69	69
	varv/min	4 150	4 150	4 150	4 150
Yteffekt*	m ² /h	1 200	1 200	1 200	1 450
Framkörning	m/min	28,0	28,0	28,0	28,0
Stigningsförmåga	%	46,6	46,6	46,6	46,6
Längd (styrbåge i arbetsställning)	mm	1 664	1 664	1 664	1 664
Bredd	mm	710	710	710	860
Höjd	mm	1 308	1 308	1 308	1 308
Arbetsvikt	kg	480,0	482,0	504,0	527,0
Underkörningshöjd	mm	861 – 1 005	861 – 1 005	861 – 1 005	861 – 1 005
Nominell effekt**	kW	9,6	9,6	9,6	9,6
Nominellt varvtal	varv/min	2 800	2 800	2 800	2 800
Mataroljemängd	l	0,75	0,75	0,75	0,75
Mataroljetyp		75W-90 API GL-4			
Hydrauloljemängd	l	0,5	0,5	0,5	0,5
Hydrauloljetyp		MR 520			
Förvaringstemperatur	°C	-15 – +40	-15 – +40	-15 – +40	-15 – +40
Driftstemperatur	°C	-15 – +40	-15 – +40	-15 – +40	-15 – +40
Bullertrycksnivå på manöverplatsen L _{pA}	dB(A)	97	97	97	97
Norm		EN 500-4			
Bullereffektsnivå L _{WA} uppmätt garanterad	dB(A)	108	108	108	108
		109	109	109	109
Norm		EN 500-4			
Totalt vibrationsvärde a _{hV}	m/s ²	< 2,5	< 2,5	< 2,5	< 2,5
Norm		EN 500-4			
Mätosäkerhet av Totalt vibrationsvärdet a _{hV}	m/s ²	0,5	0,5	0,5	0,5
* Beroende av markens skick.					
** Motsvarar den installerade nyttoeffekten enligt riktlinjen 2000/14/EC.					



Beteckning	Enhet	DPU6555Heh	DPU6555 Hehap	DPU6555 Hes	DPU6555 Hesh
Artikelnr.		5100009636	5100009638	5100016941	5100015774
Centrifugalkraft	kN	65,00	65,00	65,00	65,00
Vibrationer	Hz	69	69	69	69
	varv/min	4 150	4 150	4 150	4 150
Yteffekt*	m ² /h	1 200	1 450	1 200	1 200
Framkörning	m/min	28,0	28,0	28,0	28,0
Stigningsförmåga	%	46,6	46,6	46,6	46,6
Längd (styrbåge i arbetsställning)	mm	1 664	1 664	1 664	1 664
Bredd	mm	710	860	710	710
Höjd	mm	1 308	1 308	1 308	1 308
Arbetsvikt	kg	495,0	518,0	499,0	499,0
Underkörningshöjd	mm	861 – 1.005	861 – 1.005	861 – 1.005	861 – 1.005
Nominell effekt**	kW	9,6	9,6	9,6	9,6
Nominellt varvtal	varv/min	2 800	2 800	2 800	2 800
Mataroljemängd	l	0,75	0,75	0,75	0,75
Mataroljetyp		75W-90 API GL-4			
Hydrauloljemängd	l	0,5	0,5	0,5	0,5
Hydrauloljetyp		MR 520			
Förvaringstemperatur	°C	-15 – +40	-15 – +40	-15 – +40	-15 – +40
Driftstemperatur	°C	-15 – +40	-15 – +40	-15 – +40	-15 – +40
Bulletrycksnivå på manöverplatsen L _{pA}	dB(A)	97	97	97	97
Norm		EN 500-4			
Bullereffektsnivå L _{WA} uppmätt garanterad	dB(A)	108	108	108	108
		109	109	109	109
Norm		EN 500-4			
Totalt vibrationsvärde a _{hv}	m/s ²	< 2,5	< 2,5	< 2,5	< 2,5
		EN 500-4			
Mätosäkerhet av Totalt vibrationsvärdet a _{hv}	m/s ²	0,5	0,5	0,5	0,5
* Beroende av markens skick.					
** Motsvarar den installerade nyttoeffekten enligt riktlinjen 2000/14/EC.					



Beteckning	Enhet	DPU6555 Hec	DPU6555 Hech	DPU6555 Hecs	DPU6555 Hecsh	DPU6555 Hechzf
Artikelnr. (Loxam)		5100016944	5100009639 5100051524	5100016945	5100015775	5100021400
Centrifugalkraft	kN	65,00	65,00	65,00	65,00	65,00
Vibrationer	Hz	69	69	69	69	69
	varv/min	4 150	4 150	4 150	4 150	4 150
Yteffekt*	m ² /h	1 200	1 200	1 200	1 200	1 200
Framkörning	m/min	28,0	28,0	28,0	28,0	28,0
Stigningsförmåga	%	46,6	46,6	46,6	46,6	46,6
Längd (styrbåge i arbetsställning)	mm	1 664	1 664	1 664	1 664	1 664
Bredd	mm	710	710	710	710	710
Höjd	mm	1 308	1 308	1 308	1 308	1 308
Arbetsvikt	kg	505,0	490,0	500,0	500,0	501,0
Underkörningshöjd	mm	861 – 1.005	861 – 1.005	861 – 1.005	861 – 1.005	1.005
Nominell effekt**	kW	9,6	9,6	9,6	9,6	9,6
Nominellt varvtal	varv/min	2 800	2 800	2 800	2 800	2 800
Mataroljemängd	l	0,75	0,75	0,75	0,75	0,75
Mataroljetyp		75W-90 API GL-4				
Hydrauloljemängd	l	0,5	0,5	0,5	0,5	0,5
Hydrauloljetyp		MR 520				
Förvaringstemperatur	°C	-15 – +40	-15 – +40	-15 – +40	-15 – +40	-15 – +40
Driftstemperatur	°C	-15 – +40	-15 – +40	-15 – +40	-15 – +40	-15 – +40
Bullertrycksnivå på manöverplatsen L _{pA}	dB(A)	97	97	97	97	97
Norm		EN 500-4				
Bullereffektsnivå L _{WA} uppmätt garanterad	dB(A)	108 109	108 109	108 109	108 109	108 109
Norm		EN 500-4				
Totalt vibrationsvärde a _{hv}	m/s ²	< 2,5	< 2,5	< 2,5	< 2,5	< 2,5
Norm		EN 500-4				
Mätosäkerhet av Totalt vibrationsvärdet a _{hv}	m/s ²	0,5	0,5	0,5	0,5	0,5
* Beroende av markens skick.						
** Motsvarar den installerade nyttoeffekten enligt riktlinjen 2000/14/EC.						

Beteckning	Enhet	DPU6555 Heh US	DPU6555 Hech US
Artikelnr.		5100009637	5100009650
Centrifugalkraft	kN	65,00	65,00
Vibrationer	Hz	69	69
	varv/min	4 150	4 150
Yteffekt*	m ² /h	1 200	1 200
Framkörning	m/min	28,0	28,0
Stigningsförmåga	%	46,6	46,6
Längd (styrbåge i arbetsställning)	mm	1 664	1 664
Bredd	mm	710	710
Höjd	mm	1 308	1 308
Arbetsvikt	kg	495,0	490,0
Underkörningshöjd	mm	861 – 1.005	861 – 1.005
Nominell effekt**	kW	9,6	9,6
Nominellt varvtal	varv/min	2 800	2 800
Mataroljemängd	l	0,75	0,75
Mataroljetyp		75W-90 API GL-4	
Hydrauloljemängd	l	0,5	0,5
Hydrauloljetyp		MR 520	
Förvaringstemperatur	°C	-15 – +40	-15 – +40
Driftstemperatur	°C	-15 – +40	-15 – +40
Bulletrycksnivå på manöverplatsen L _{pA}	dB(A)	97	97
Norm		EN 500-4	
Bullereffektsnivå L _{WA} uppmätt garanterad	dB(A)	108	108
		109	109
Norm		EN 500-4	
Totalt vibrationsvärde a _{hv}	m/s ²	< 2,5	< 2,5
Norm		EN 500-4	
Mätosäkerhet av Totalt vibrationsvärdet a _{hv}	m/s ²	0,5	0,5
* Beroende av markens skick.			
** Motsvarar den installerade nyttoeffekten enligt riktlinjen 2000/14/EC.			



16.2 Förbränningsmotor

Beteckning	Enhet			
Tillverkare		Hatz		
Motortyp		1D81S-358A	1D81S-359A	1D81S-319F
Förbränningsprocess		fyrtakt	fyrtakt	fyrtakt
Kylning		Luftkylning	Luftkylning	Luftkylning
Cylinder		1	1	1
Cylindervolym	cm ³	667	667	667
Tvårläge max.	°	25	25	25
Bränsletyp		Diesel EN 590		
Bränsleförbrukning	l/h	1,9	1,9	1,9
Tankinnehåll	l	6,0	6,0	6,0
Oljespecifikation		SAE 10W40	SAE 10W40	SAE 10W40
Oljepåfyllning max.	l	1,9	1,9	1,9
Kapacitet max.	kW	10,1	10,1	10,1
Varvtal	varv/min	3 600	3 600	3 000
Norm		ISO 3046-1		
Avgassteg		EU steg V		US Tier 4
CO ₂ utsläpp	g/kWh	974,76		
Avgasefterbehandlingssystem		-	-	DOC
Luftfilter		Torrluftfilter	Torrluftfilter	Torrluftfilter
Startartyp		Elstart	Handvevstart	Elstart
Batterispänning	V	Speciellt Wacker Neuson startbatteri för vibratorplattor, -12 V, 45 Ah	-	Speciellt Wacker Neuson startbatteri för vibratorplattor, -12 V, 45 Ah
Batteri kapacitet (nominellt värde)	Ah		-	
* Fastställt värde för CO ₂ -utsläpp vid motorcertifieringen utan hänsyn tagen till maskintillämpning.				

**EG-försäkran om överensstämmelse****Tillverkare**

Wacker Neuson Produktion GmbH & Co. KG, Wackerstraße 6, D-85084 Reichertshofen
Tillverkaren har ensamt ansvar för skapande av denna försäkran om överensstämmelse.

Produkt	DPU4045
Produktart	Vibratorplatta
Produktfunktion	Komprimering av mark
Artikelnummer	5100009662, 5100016954, 5100022113
Installerad nyttoeffekt	4,5 kW
Uppmätt bullereffektnivå	107 dB(A)
Garanterad bullereffektnivå	108 dB(A)

Process för bedömning av överensstämmelsen

2000/14/EG, Bilaga VIII

Anmälda organet

TÜV Rheinland LGA Products GmbH, Tillystr. 2, D-90431 Nürnberg (NB 0197)

Riktlinjer och normer

Härmed förklarar vi att denna produkt motsvarar de giltiga bestämmelserna och kraven i följande riktlinjer och normer:

2006/42/EG, 2000/14/EG, EN 500-1:2006 + A1:2009, EN 500-4:2011

Fullmäktige för tekniska underlag

Wacker Neuson Produktion GmbH & Co. KG, Wackerstraße 6, D-85084 Reichertshofen

Reichertshofen, 05.07.2019

Helmut Bauer
Företagsledare



EG-försäkran om överensstämmelse

Tillverkare

Wacker Neuson Produktion GmbH & Co. KG, Wackerstraße 6, D-85084 Reichertshofen
Tillverkaren har ensamt ansvar för skapande av denna försäkran om överensstämmelse.

Produkt	DPU4545
Produktart	Vibratorplatta
Produktfunktion	Komprimering av mark
Artikelnummer	5100009659, 5100009661, 5100015429, 5100016951, 5100016953, 5100022112, 5100051522
Installerad nyttoeffekt	6,4 kW
Uppmätt bullereffektnivå	106 dB(A)
Garanterad bullereffektnivå	108 dB(A)

Process för bedömning av överensstämmelsen

2000/14/EG, Bilaga VIII

Anmälda organet

TÜV Rheinland LGA Products GmbH, Tillystr. 2, D-90431 Nürnberg (NB 0197)

Riktlinjer och normer

Härmed förklarar vi att denna produkt motsvarar de giltiga bestämmelserna och kraven i följande riktlinjer och normer:

2006/42/EG, 2000/14/EG, EN 500-1:2006 + A1:2009, EN 500-4:2011

Fullmäktige för tekniska underlag

Wacker Neuson Produktion GmbH & Co. KG, Wackerstraße 6, D-85084 Reichertshofen

Reichertshofen, 05.07.2019

Helmut Bauer
Företagsledare

**EG-försäkran om överensstämmelse****Tillverkare**

Wacker Neuson Produktion GmbH & Co. KG, Wackerstraße 6, D-85084 Reichertshofen
Tillverkaren har ensamt ansvar för skapande av denna försäkran om överensstämmelse.

Produkt	DPU5545
Produktart	Vibratorplatta
Produktfunktion	Komprimering av mark
Artikelnummer	5100009652, 5100009654, 5100009655, 5100009656, 5100016947, 5100016949, 5100016950, 5100051523
Installerad nyttoeffekt	6,4 kW
Uppmätt bullereffektnivå	107 dB(A)
Garanterad bullereffektnivå	108 dB(A)

Process för bedömning av överensstämmelsen

2000/14/EG, Bilaga VIII

Anmälda organet

TÜV Rheinland LGA Products GmbH, Tillystr. 2, D-90431 Nürnberg (NB 0197)

Riktlinjer och normer

Härmed förklarar vi att denna produkt motsvarar de giltiga bestämmelserna och kraven i följande riktlinjer och normer:

2006/42/EG, 2000/14/EG, EN 500-1:2006 + A1:2009, EN 500-4:2011

Fullmäktige för tekniska underlag

Wacker Neuson Produktion GmbH & Co. KG, Wackerstraße 6, D-85084 Reichertshofen

Reichertshofen, 05.07.2019

Helmut Bauer
Företagsledare



EG-försäkran om överensstämmelse

Tillverkare

Wacker Neuson Produktion GmbH & Co. KG, Wackerstraße 6, D-85084 Reichertshofen
Tillverkaren har ensamt ansvar för skapande av denna försäkran om överensstämmelse.

Produkt	DPU6555
Produktart	Vibratorplatta
Produktfunktion	Komprimering av mark
Artikelnummer	5100009636, 5100009638, 5100009639, 5100009651, 5100015773, 5100015774, 5100015775, 5100016940, 5100016941, 5100016943, 5100016944, 5100016945, 5100021400, 5100051524
Installerad nyttoeffekt	9,6 kW
Uppmätt bullereffektsnivå	108 dB(A)
Garanterad bullereffektsnivå	108 dB(A)

Process för bedömning av överensstämmelsen

2000/14/EG, Bilaga VIII

Anmälda organet

TÜV Rheinland LGA Products GmbH, Tillystr. 2, D-90431 Nürnberg (NB 0197)

Riktlinjer och normer

Härmed förklarar vi att denna produkt motsvarar de giltiga bestämmelserna och kraven i följande riktlinjer och normer:

2006/42/EG, 2000/14/EG, EN 500-1:2006 + A1:2009, EN 500-4:2011

Fullmäktige för tekniska underlag

Wacker Neuson Produktion GmbH & Co. KG, Wackerstraße 6, D-85084 Reichertshofen

Reichertshofen, 05.07.2019

Helmut Bauer
Företagsledare

