



# NEPTUNE 4 FA Quick Start Guide



**Nilfisk**  
**ALTO**

*Why Compromise*

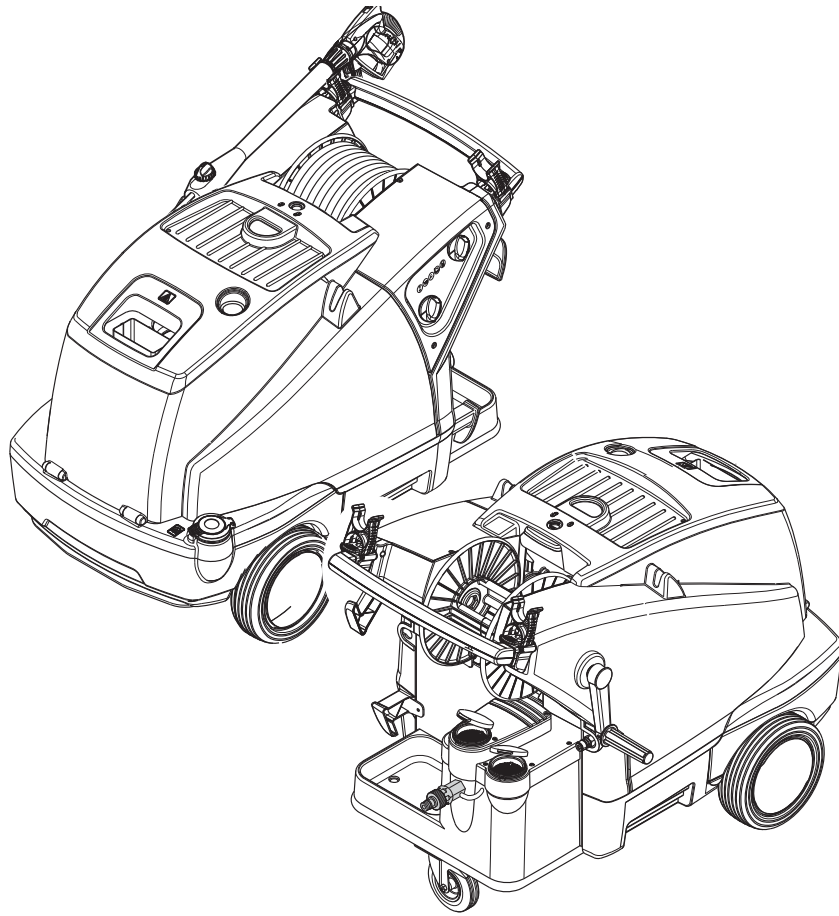

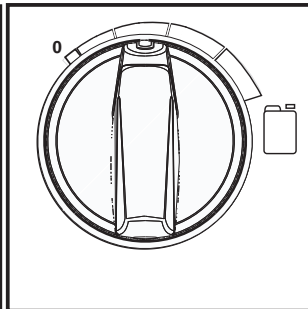
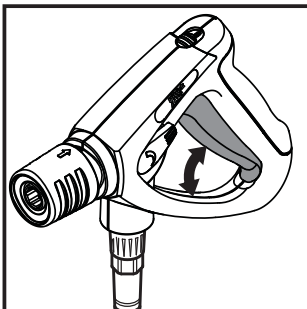
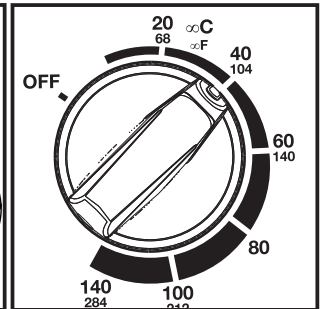
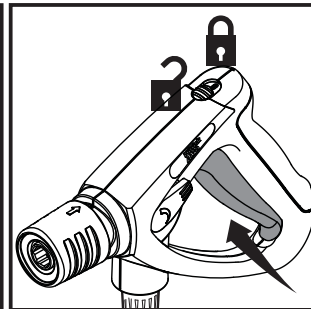
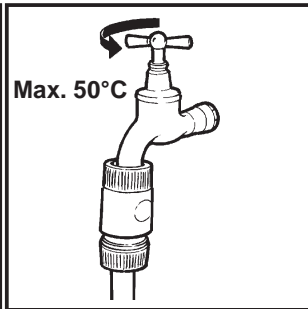
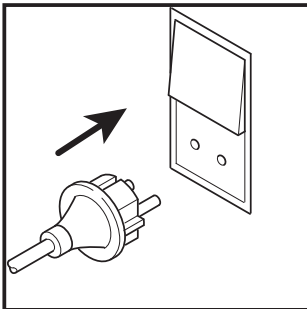
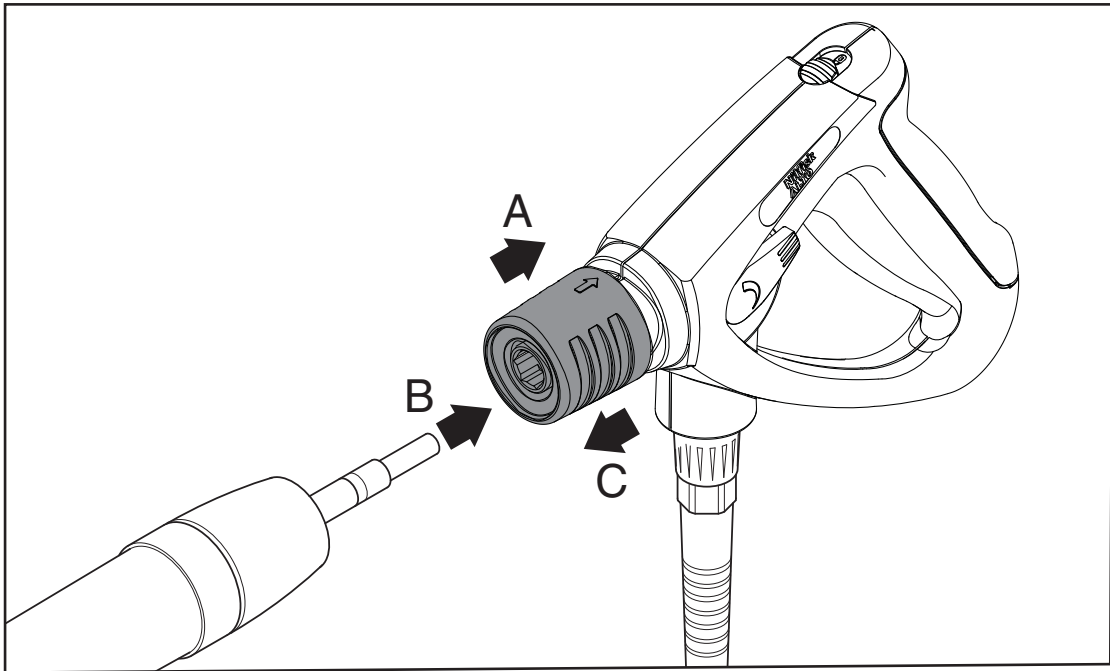
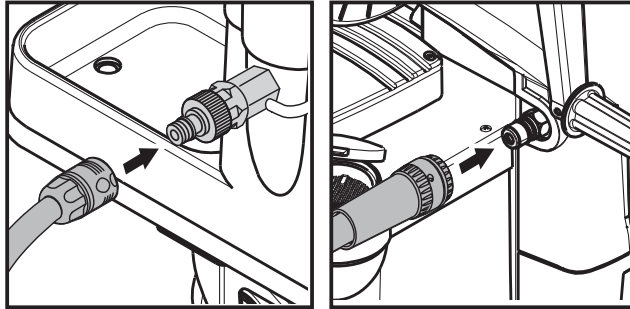

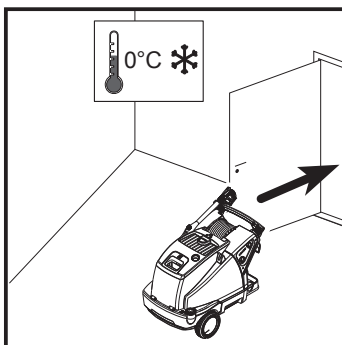
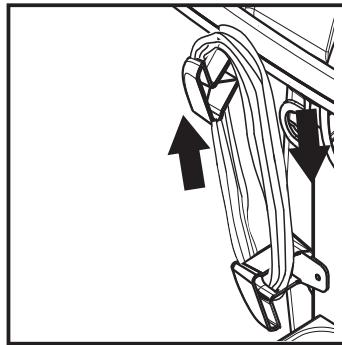
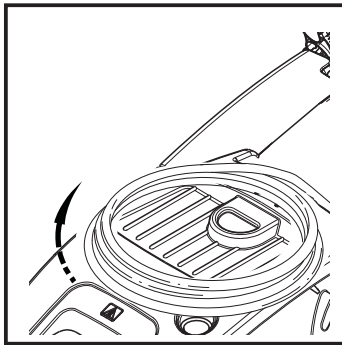
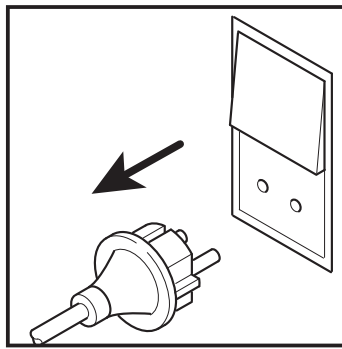
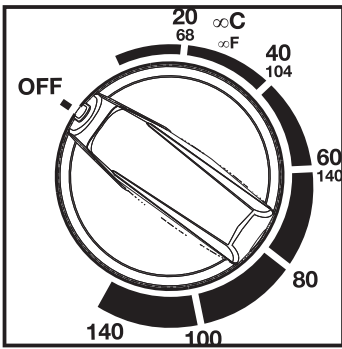
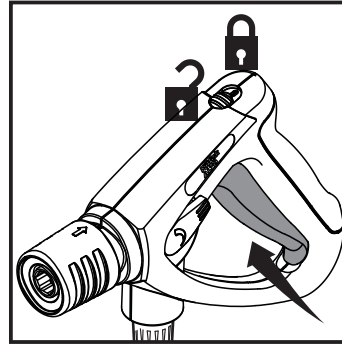
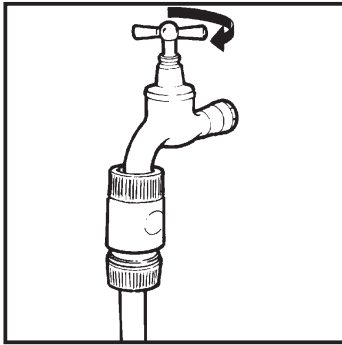
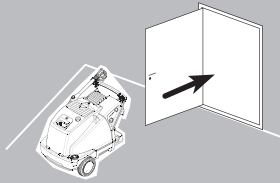

## Tämä käyttäjän opas

Tämä käyttäjän opas sisältää laitetta koskevat tärkeät turvallisuusohjeet ja lyhyen käyttöohjeen.



Lue ennen laitteen käyttöönottoa nämä ohjeet huolellisesti ja säilytä ne niin, että ne ovat milloin tahansa käytettävissä.

## Muut tiedot

Laitetta koskevat yksityiskohtaiset tiedot on annettu käyttöohjeessa, joka voidaan ladata nettisivuiltamme [www.nilfisk-alto.com](http://www.nilfisk-alto.com).

Mikäli sinulla on kysyttävää, käänny omissa maassasi olevan valtuutetun Nilfisk-huoltopalvelun puoleen.

Katso tämän oppaan takasivu

## Tärkeitä turvallisuusohjeita

Huomaa, että

- laitetta saavat käyttää ainoastaan henkilöt, jotka on koulutettu sen käyttöön ja nimenom- aan valtuutettu sitä käyttämään
- laitteen käyttöä on aina valvottava
- lapset eivät saa käyttää tätä laitetta
- Korkeapaineletkut ja liitokset ovat tärkeitä turvallisuuden kannalta. Käytä ainoastaan valmistajan suosittelemia osia.
- Öljy- tai kaasulämmitteiset laitteet on sijoitettava hyvin tuuletettuihin paikkoihin.

## Varoitus

- Varmista, että pakokaasuja ei päästetä ilmaan ilmanottoaukkojen lähellä.
- Tässä laitteessa on käytettävä vain Nilfisk-ALTON toimittamia tai suosittelemia puhdistuskemikaaleja. Muiden puhdistuskemikaalien käyttäminen voi heikentää laitteen turvallisuutta.
- Räjähdyksivaara: älä ruiskuta syttyviä nesteitä painepesurin avulla.
- Painepesurin pistoke on irrotettava pistorasias- tasta puhdistamisen tai kunnossapidon ajaksi, vaihdettaessa osia tai otettaessa laitteessa käyttöön toinen toiminto.

## Käyttötarkoitus

Tämä painepesuri on tarkoitettu ammattikäyttöön. Sen avulla voidaan puhdistaa esimerkiksi rakennustyökaluja, talleja, ajoneuvoja tai ruosteisia pintoja.

Tätä painepesuria ei ole hyväksytty elintarvikkeiden kanssa kosketuksiin joutuvien pintojen pesemiseen.

Muunlaista käyttöä pidetään määräysten vastaisena. Siitä johtuvat vahingot eivät kuulu valmistajan korvauspiiriin, vaan käyttäjä vastaa yksin kaikista seurauksista.

Määräystenmukaiseen käyttöön kuuluu myös valmistajan määräämien käyttö-, huolto- ja kunnossapitotoimien säännöllinen suorittaminen. Katso käyttöohje.

## Yleistä

Korkeapainepesurin käytössä on huomioitava voimassa olevat kansalliset säännökset.

Noudata käyttöohjeen ja käyttömaassa voimassa olevien sitovien tapaturmanehkäisyä koskevien määräyksien lisäksi myös alan yleisesti hyväksytyjä teknisiä säännöksiä, jotka liittyvät turvalliseen ja asianmukaiseen työskentelyyn.

## Kuljetus

1. Turvallista kuljettamista varten ajoneuvoissa tai ajoneuvon lavalla laite tulee kiinnittää tukevasti hihnoilla ja asettaa jarrut päälle.
2. Kuljetus (horisontaalinen suunta):
  - Vedä verkkopistoke pistorasiasta
  - Älä kallista laitetta tarttumalla etuosaan.
3. Jos laitetta kuljetetaan lämpötilassa alle 0° C, lisää vedenlämmityssäiliöön jäätymisnestoainetta ja anna sen kulkeutua pumpuun.

## Varastointi

- Varastoi laite kuivassa ja jäätymiseltä suojatussa paikassa.

**ÄLÄ KÄYNNISTÄ JÄÄTYNYTTÄ LAITETTA.**

**Takuu ei kata jäätymisvaurioita.**

EN

DE

FR

NL

IT

NO

SV

DK

SF

SL

HR

SK

CS

CS

PL

HU

RU

ET

LV

LT

ES

PT

EL

TR

RO

JA

ZH

KO

EN

## Ennen painepesurin käytön aloittamista

Tarkista ennen laitteen käyttämistä, että siinä ei ole mitään vikoja. Jos havaitset vikoja, älä käynnistä laitetta vaan ota yhteys Nilfisk-jälleenmyyjään.

DE

FR

NL

IT

NO

SV

DK

SF

SL

HR

SK

CS

CS

PL

HU

RU

ET

LV

LT

ES

PT

EL

TR

RO

JA

ZH

KO

### Tarkista erityisesti

- Korkeapaineletku ja suihkusuiutin
- sähköjohdon eriste. Sen on oltava ehjä, eikä siinä saa olla halkeamia. Jos sähköjohto on vaurioitunut, valtuutetun Nilfisk-jälleenmyyjän on vaihdettava se uuteen.

### Vesiliitäntä

1. Laitetta ei saa koskaanottaa käyttöön ilmanvettä. Jo lyhytaikainen vedenpuute aiheuttaa huomattavia vaurioitapumpunrenkaissa.
2. Tämän painepesurin saa yhdistää vesijohtoverkkoon vain riittävän tehokkaan BA-tyyppisen takaiskuventtiilin avulla, jonka on täytettävä EN 1717 -vaatimukset. Jos takaiskuventtiili puuttuu, voit tilata sen laitteen jälleenmyyjältä. Takaiskuventtiilin ja painepesurin välisen vesijohdon on oltava vähintään 6 metrin mittainen mahdollisten paineiskujen vaimentamiseksi. Vesijohdon vähimmäislämpimittä on 3/4 tuumaa. Jos painepesuri imee vettä esimerkiksi sadevesiastiasta, takaiskuventtiiliä ei tarvita. Saat jälleenmyyjältä tietoja imulaitesuosituksista. Kun vesi on virrannut BA-venttiilin läpi, sitä ei enää katsota juomakelpoiseksi.
3. Huomaa tarvittava vesimäärä ja veden paine.
4. Jos vesi on huonolaatuista (sisältää hiekkaa tms.), vedentulo kohtaan voidaan liittää erillinen suodatin.
5. Huuhtelee vesilettoa lyhyesti vedellä ennen laitteeseen asentamista, niin että sen mukana ei pääse hiekkaa ja likaa laitteeseen.

### Verkkoliitäntä



Seuraavat seikat on otettava huomioon yhdistettäessä painepesuri sähköpistorasiaan:

- Yhdistä laite vain maadoitettuun pistorasiaan
- Sähköpistorasian on oltava valtuutetun sähköasentajan asentama.
- IEC- 60364-1-normin mukaan on suositeltavaa, että tämän laitteen sähkönsyöttöön asennetaan vikavirtakytkin.

## Katso käyttöohjeet

Huonolaatuiset jatkojohdot voivat olla vaarallisia. Jatkojohto on aina kelattava kokonaan auki, jotta se ei kuumene.

Jatkojohtojen on oltava vesitiiviitä. Niiden on täytettävä jäljempänä mainitut pinta-ala- ja pituusvaatimukset.

Kaapelin pituus m	Poikkipinta-ala	
	< 16 A	< 25 A
enintään 20 m	1.5 mm <sup>2</sup>	2.5 mm <sup>2</sup>
20-50 m	2.5 mm <sup>2</sup>	4.0 mm <sup>2</sup>

- Jatkojohdot on pidettävä kuivina ja irti maasta

### Jatkojohdot on pidettävä kuivina ja irti maasta

- Painepesurien avulla voi aiheuttaa vahinkoa. Älä koskaan suuntaa vesisuihkua ihmisiin, lemmikkieläimiin, sähkölaitteisiin, joissa on virta, tai painepesuriin itseensä.



- Älä yritä puhdistaa itsesi tai muiden henkilöiden yllä olevia vaatteita tai jalkineita.
- Pesurin käyttäjän ja lähellä olevien ihmisten on suojauduttava puhdistettavasta kohteesta irtoavilta kappaleilta. Käytä suojalaseja.
- Älä peitä laitetta käytön aikana.
- Älä käytä pesuria paikassa, jossa on räjähdysvaara. Jos mielessäsi on kysymyksiä, käänny paikallisten viranomaisten puoleen.
- Asbestia sisältäviä pintoja ei saa puhdistaa korkeapaineella.
- Tätä painepesuria ei saa käyttää alle 0 °C:n lämpötilassa.
- Käytä vain suositeltua polttoainetta. Muut polttoaineet voivat aiheuttaa vakavia vaaroja.

### Huolto ja korjaaminen

Irrota aina virtapistoke pistorasiasta ennen painepesurin huoltamista.

## Turvalaitteet

### *Suihkusuuttimen lukituslaite:*

Suihkusuuttimessa on lukko. Haka estää suihkusuuttimen toiminnan.

### *Lämpötunnistin:*

Lämpötunnistin suojaa moottoria ylikuormittumiselta. Laite käynnistyy muutaman minuutin kuluttua lämpötilan jäähtyttyä riittävästi.

### *Paineturvalaite:*

Sisäinen hydraulinen turvaventtiili suojaa järjestelmää ylipaineelta.

### *Lämpöturvalaite*

Poistoputkeen asennettu lämpöturvalaite estää laitetta ylikuumentumasta. Vain Nilfisk-ALTON teknikko saa vaihtaa sen.

## Takuu

Myönnämme takuun yleisten myyntiehtojemme mukaisesti. Valmistaja ei vastaa vahingoista, jos laitteeseen on tehty luvattomia muutoksia, jos siinä on käytetty epäsovivia varusteita tai puhdistusaineita tai jos sitä on käytetty käyttö-tarkoituksen vastaisesti.

## Koneen toimittaminen kierrätykseen

Tee käytöstä poistettu laite välittömästi toimintakyvyttömäksi.

1. Vedä verkkopistoke pistorasiasta.
2. Katkaise laitteen sähköjohto.
3. Sähkölaitteita ei saa hävittää talousjätteiden joukossa!



Eurooppalaisen sähkö- ja elektroniikkalaiteromua koskevan direktiivin 2002/96/EY mukaan on käytetyt sähkö- ja elektroniikkalaitteet kerättävä erikseen ja hyödynnettävä ympäristöystävällisellä tavalla.

## Pikaopas

Sivuilla 2 – 4 on annettu kielellisesti neutraalit pikaohjeet, joiden tarkoituksena on yksinkertaistaa laitteen käyttöönottoa, käyttöä ja varastointia.

Tämä pikaopas ei korvaa varsinaista käyttöohjetta, jossa laite on kuvattu yksityiskohtaisesti. Käyttöohje sisältää lisäksi tärkeää tietoa laitteen käytöstä, huollosta ja korjauksista.

EN

DE

FR

NL

IT

NO

SV

DK

SF

SL

HR

SK

CS

CS

PL

HU

RU

ET

LV

LT

ES

PT

EL

TR

RO

JA

ZH

KO

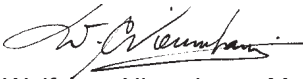

## EU Declaration of Conformity

<b>Product:</b>	High Pressure Cleaner
<b>Type:</b>	NEPTUNE 4
<b>Description:</b>	400 V 3~ 50 Hz IPX5 400/230 V 3~ 50Hz IPX5 230-240 V 1~ 50Hz IPX5
<b>The design of the unit corresponds to the following pertinent regulations:</b>	EC Machine Directive 2006/42/EC EC Low-voltage Directive 2006/95/EC EC EMC Directive 2004/108/EC
<b>Applied harmonised standards:</b>	EN ISO 12100-1, EN ISO 12100-2, EN 60335-2-79 EN 55014-1(2002), EN 55014-2(2001), EN 61000-3-2 (2006)
<b>Applied national standards and technical specifications:</b>	IEC 60335-2-79
	Nilfisk-Advance A/S Indsutrivej 1 DK-9560 Hadsund
Wolfgang Nieuwkamp M. Sc. Tests and approvals	Hadsund, 01.06.2009



# Nilfisk ALTO

Why Compromise

<http://www.nilfisk-advance.com>

## HEAD QUARTER

### DENMARK

Nilfisk-Advance Group  
Sognevej 25  
DK-2605 Brøndby  
Tel.: (+45) 4323 8100  
E-mail: mail.com@nilfisk-advance.com

## SALES COMPANIES

### ARGENTINA

Nilfisk-Advance srl.  
Edificio Central Park  
Herrera 1855, Office 604  
Ciudad Autónoma de Buenos Aires  
Tel.: (+54) 11 6091 1571

### AUSTRALIA

Nilfisk-Advance  
48 Egerton St.  
P.O. Box 6046  
Silverwater, N.S.W. 2128  
Tel.: +61 2 8748 5900  
E-mail: info@nilfisk-advance.com.au

### AUSTRIA

Nilfisk-Advance GmbH  
Metzgerstrasse 68  
5101 Bergheim bei Salzburg  
Tel.: 0662 456 400-14  
E-mail: info.at@nilfisk-advance.com

### BELGIUM

Nilfisk-Advance n.v.s.a.  
Riverside Business Park  
Boulevard Internationaaleaan 55  
Bâtiment C3/C4 Gebouw  
Bruxelles 1070  
Tel.: (+32) 2 467 60 50  
E-mail: info.be@nilfisk-advance.com

### CANADA

Nilfisk-Advance  
240 Superior Boulevard  
Mississauga, Ontario L5T 2L2  
Tel.: (+1) 905 564 1149  
E-mail: info@advance.ca.com

### CHILE

Nilfisk-Advance de Chile  
San Alfonso 1462  
Santiago  
Tel.: (+56) 2 684 5000  
E-mail: Pablo.Noriega@nilfisk-advance.com

### CHINA

Nilfisk-Advance (Suzhou)  
Building 18, Suchun Industrial Estate  
Suzhou Industrial Park  
215021 Suzhou  
Tel.: (+86) 512 6265 2525

### CZECH REPUBLIC

Nilfisk-Advance  
VGP Park Horní Počernice  
Do Čertous 1/2658  
193 00 Praha 9  
Tel.: (+420) 24 14 08 419

### DENMARK

Nilfisk-Advance A/S  
Industrivej 1  
9560 Hadsund  
Tel.: +45 7218 2100  
E-mail: salg.dk@nilfisk-advance.com

### FINLAND

Nilfisk-Advance Oy Ab  
Piispantilankuja 4  
02240 Espoo  
Tel.: +358 207 890 600  
E-mail: asiakaspalvelu.fi@nilfisk.com

### FRANCE

Nilfisk-Advance  
26 Avenue de la Baltique  
Villebon sur Yvette  
91944 Courtabouef Cedex  
Tel.: (+33) 1 69 59 87 00  
E-mail: info.fr@nilfisk-advance.com

### GERMANY

Nilfisk-ALTO  
Geschäftsbereich der Nilfisk Advance AG  
Guido-Oberdorfer-Strasse 10  
D-89287 Bellenberg  
Tel.: +49 (0) 180 5 37 37 37  
E-mail: info.de@nilfisk-alto.com

### GREECE

Nilfisk-Advance SA  
8, Thoukididou str.  
164 52 Argiroupolis  
Tel.: +30 210 911 9600  
E-mail: nilfisk-advance@clean.gr

### HOLLAND

Nilfisk-Advance  
Versterkerstraat 5  
1322 AN Almere  
Tel.: (+31) 36 546 07 00  
E-mail: info.nl@nilfisk-advance.com

### HONG KONG

Nilfisk-Advance Ltd.  
Room 2001 HK Worsted Mills  
Industrial Building  
31-39 Wo Tong Tsui Street  
Kwai Chung  
Tel.: (+852) 24 27 59 51

### HUNGARY

Nilfisk-Advance Kereskedelmi Kft.  
II. Rákóczi Ferenc út 10  
2310 Szigetszentmiklos-Lakihegy  
Tel.: (+36) 24475 550  
E-mail: info@nilfisk-advance.hu

### INDIA

Nilfisk-Advance India Limited  
349, Business Point,  
No 201, 2nd floor, above Popular Car World,  
Western Express High way, Andheri ( East),  
Mumbai - 400 069  
Tel.: (+91) 223 2174592

### IRELAND

Nilfisk-Advance  
1 Stokes Place  
St. Stephen's Green  
Dublin 2  
Tel.: (+35) 3 12 94 38 38

### ITALY

Nilfisk-Advance SpA  
Strada Comunale della Braglia, 18  
26862 Guardamiglio (LO)  
Tel.: +39 0377 41 40 46  
E-mail: mercato.italia@nilfisk-advance.it

### JAPAN

Nilfisk-Advance Inc.  
1-6-6 Kita-shinyokohama, Kouhoku-ku  
Yokohama, 223-0059  
Tel.: (+81) 45 548 2571

### KOREA

Nilfisk-Advance  
Kumwon B/D 3F, 471-4, Gunja-Dong  
Gwangjin-Ku  
Tel.: (+82) 2497 8636

### MALAYSIA

Nilfisk-Advance Sdn Bhd  
Sd 14, Jalan KIP 11  
Taman Perindustrian KIP  
Sri Damansara  
52200 Kuala Lumpur  
Tel.: (+603) 62753120

### MEXICO

Nilfisk-Advance de Mexico, S. de R.L. de C.V.  
Prol. Paseo de la Reforma 61, 6-A2  
Col. Paseo de las Lomas  
01330 Mexico, D.F.  
Tel.: +52 55 2591 1002 (switchboard)  
E-mail: info@advance-mx.com

### NEW ZEALAND

Nilfisk-Advance  
Danish House  
6 Rockridge Avenue  
Penrose, Auckland 1135  
Tel.: (+64) 95 25 00 92

### NORWAY

Nilfisk-ALTO  
Division of Nilfisk-Advance  
Bjørnerudveien 24  
1266 Oslo  
Tel.: (+47) 22 75 17 70  
E-mail: info.no@nilfisk-alto.com

### POLAND

Nilfisk-Advance Sp. Z.O.O.

05-800 Pruszków  
ul. 3-go MAJA 8  
Tel.: +48 22 738 37 50

### PORTUGAL

Nilfisk-Advance  
Sintra Business Park  
Zona Industrial Da Abrunheira  
Edificio 1, 1º A  
P2710-089 Sintra  
Tel.: +35 121 911 2670  
E-mail: mkt.pt@nilfisk-advance.com

### RUSSIA

Нилфиск-Эдванс  
127015 Москва  
Вятская ул. 27, стр. 7  
Россия  
Tel.: (+7) 495 783 96 02  
E-mail: info@nilfisk.ru

### SINGAPORE

Nilfisk-Advance Pte. Ltd.  
40 Loyang Drive  
Singapore 508961  
Tel.: (+65) 6759 9100

### SPAIN

Nilfisk-Advance S.A.  
Torre D'Ara  
Paseo del Rengle, 5 Pl. 10  
08302 Mataró  
Tel.: (+3) 4 93 741 2400  
E-mail: mkt.es@nilfisk-dvance.com

### SWEDEN

Nilfisk-ALTO  
Division of Nilfisk-Advance  
Aminogatan 18  
Box 40 29  
431 04 Mölndal  
Tel.: (+46) 31 706 73 00  
E-mail: info.se@nilfisk-alto.com

### SWITZERLAND

Nilfisk-Advance  
Ringstrasse 19  
Kircheberg/Industri Stelz  
9500 Wil  
Tel.: (+41) 719 23 84 44  
E-mail: info.ch@nilfisk-advance.com

### TAIWAN

Nilfisk-Advance Taiwan Branch  
1F, No. 193, sec. 2, Xing Long Rd.  
Taipei  
Tel.: (+88) 6227 002 268

### THAILAND

Nilfisk-Advance Co. Ltd.  
89 Soi Chokechai-Ruammitr  
Viphavadee-Rangsit Road  
Ladyao, Jatuchak, Bangkok 10900  
Tel.: (+66) 2 275 5630

### TURKEY

Nilfisk-Advance Profesional Temizlik  
Ekipmanlari Tic. A/S.  
Necla Cad. No. 48  
Yenisahra / Kadiköy  
Istanbul  
Tel.: (+90) 216 470 08 - 60  
E-mail: info.tr@nilfisk-advance.com

### UNITED KINGDOM

Nilfisk-Advance Ltd.  
Unit 24  
Hillside Business Park  
Kempson Way  
Bury St. Edmunds  
Suffolk IP32 7EA  
Tel.: (+49) 01284 763163  
E-mail: sales.uk@nilfisk-advance.com

### UNITED ARAB EMIRATES

Nilfisk-Advance Middle East Branch  
SAIF-Zone  
P.O. Box 122298  
Sharjah  
Tel.: (+971) 553 2626 82

### USA

Nilfisk-Advance Inc.  
14600 21st Avenue North  
Plymouth, MN 55447-3408  
Tel.: (+1) 763 745 3500

### VIETNAM

Nilfisk-Advance Representative Office  
No. 51 Doc Ngu Str.  
Ba Dinh Dist.  
Hanoi  
Tel.: (+04) 761 5642  
E-mail: nilfisk@vnn.vn